

可提供评估板

MAXIM

用于双SCART连接器的 低功耗音频/视频开关，带有音量控制

概述

MAX9670/MAX9671 双路SCART矩阵开关能够在I²C控制下实现机顶盒解码芯片和两个外部SCART连接器之间的音频、视频信号切换。MAX9670/MAX9671采用3.3V和12V电源供电，静态功耗为66mW，以典型信号驱动典型负载时平均功耗为300mW。视频输入检测、视频负载检测以及2.8mW待机功耗简化了智能、低功耗机顶盒的设计。

MAX9670/MAX9671 音频部分包含带缓冲的交叉点开关，用于音频输入到音频输出的切换，提供-62dB至0dB、2dB步长的可编程音量控制。DirectDrive[®]输出放大器产生一路以地为参考的2V_{RMS}满量程音频信号，无需大体积输出电容，有效抑制咔嗒/噼啪声。过零检测电路仅在过零时切换音频信号，从而进一步降低咔嗒/噼啪声。MAX9671提供TV左、右声道音频输入。

MAX9670/MAX9671 视频部分包括一个带缓冲的交叉点开关，用于视频输入到视频输出的切换。机顶盒解码芯片的标清视频信号经过低通滤波后可以消除带外噪声。

MAX9670/MAX9671还支持低速切换和高速切换信号。系统状态改变时，MAX9670/MAX9671发出中断信号通知微控制器。

应用

机顶盒

TV

DVD播放器

典型应用电路在数据资料的最后给出。

DirectDrive是Maxim Integrated Products, Inc.的注册商标。

特性

- ◆ 66mW静态功耗
- ◆ 2.8mW待机功耗
- ◆ 可编程音频增益控制：-62dB至0dB (TV音频输出)
- ◆ 无咔嗒/噼啪声的DirectDrive音频放大器
- ◆ 视频输入和视频负载检测
- ◆ 视频重建滤波器具有10MHz通带，27MHz频点提供52dB衰减
- ◆ 3.3V和12V电源供电

订购信息

| PART | TEMP RANGE | PIN-PACKAGE | TV R+L AUDIO INPUTS |
|-------------|--------------|-------------|---------------------|
| MAX9670CTL+ | 0°C to +70°C | 40 TQFN-EP* | No |
| MAX9671CTH+ | 0°C to +70°C | 44 TQFN-EP* | Yes |

+表示无铅(Pb)符合RoHS标准的封装。

*EP = 裸焊盘。

系统框图

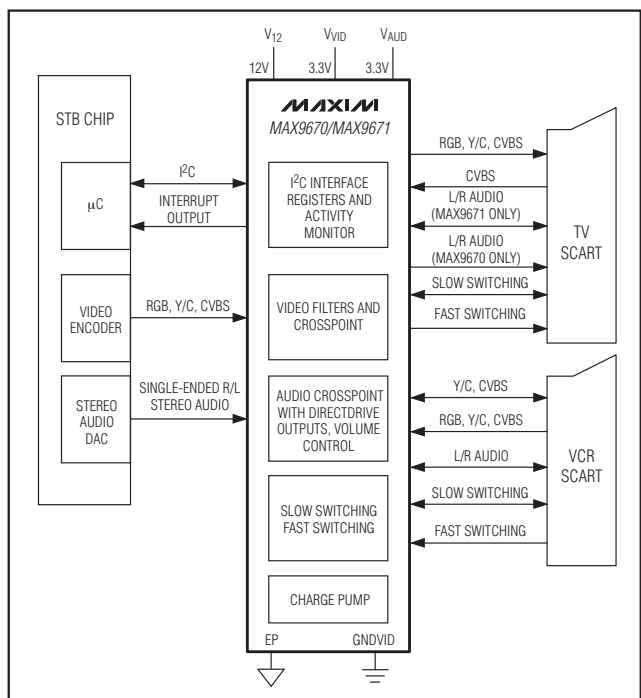

MAXIM

Maxim Integrated Products 1

本文是英文数据资料的译文，文中可能存在翻译上的不准确或错误。如需进一步确认，请在您的设计中参考英文资料。
有关价格、供货及订购信息，请联络Maxim亚洲销售中心：10800 852 1249 (北中国区)，10800 152 1249 (南中国区)，或访问Maxim的中文网站：china.maxim-ic.com。

MAX9670/MAX9671

用于双SCART连接器的 低功耗音频/视频开关，带有音量控制

ABSOLUTE MAXIMUM RATINGS

| | | | |
|---|-----------------------------------|--|-----------------|
| V _{VID} to GNDVID..... | -0.3V to +4V | Audio Outputs to V _{AUD} , EP..... | Continuous |
| V ₁₂ to EP..... | -0.3V to +14V | TV_SS, VCR_SS to V ₁₂ , EP..... | Continuous |
| V _{AUD} to EP..... | -0.3V to +4V | Continuous Power Dissipation (T _A = +70°C) | |
| EP to GNDVID..... | -0.1V to +0.1V | 40-Pin TQFN-EP (derate 26.3mW/°C above +70°C)... | 2105.3mW |
| All Video Inputs, VCRIN_FS to GNDVID..... | -0.3V to +4V | 44-Pin TQFN-EP (derate 26.3mW/°C above +70°C)... | 2222.2mW |
| All Audio Inputs to EP..... | -1V to (V _{EP} + 1V) | Junction-to-Case Thermal Resistance (θ _{JC}) (Note 1) | |
| SDA, SCL, DEV_ADDR, INT to GNDVID..... | -0.3V to +4V | 40/44-pin TQFN-EP..... | 1°C/W |
| TV_SS, VCR_SS to EP..... | -0.3V to (V ₁₂ + 0.3V) | Junction-to-Ambient Thermal Resistance (θ _{JA}) (Note 1) | |
| Current | | 40/44-pin TQFN-EP..... | 27°C/W |
| All Video/Audio Inputs..... | ±20mA | Operating Temperature Range..... | 0°C to +70°C |
| C1P, C1N, CPVSS..... | ±50mA | Junction Temperature..... | +150°C |
| Output Short-Circuit Current Duration | | Storage Temperature Range..... | -65°C to +150°C |
| Video and Fast-Switching Outputs to V _{VID} , GNDVID..... | Continuous | Lead Temperature (soldering, 10s)..... | +300°C |
| | | Soldering Temperature (reflow)..... | +260°C |

Note 1: Package thermal resistance were obtained using the method described in JEDEC specification JESD51-7, using a four-layer board. For detailed information on package thermal considerations, refer to china.maxim-ic.com/thermal-tutorial.

Stresses beyond those listed under "Absolute Maximum Ratings" may cause permanent damage to the device. These are stress ratings only, and functional operation of the device at these or any other conditions beyond those indicated in the operational sections of the specifications is not implied. Exposure to absolute maximum rating conditions for extended periods may affect device reliability.

ELECTRICAL CHARACTERISTICS

(V₁₂ = 12V, V_{VID} = V_{AUD} = 3.3V, V_{GNDVID} = V_{EP} = 0V, no load, T_A = 0°C to +70°C, unless otherwise noted. Typical values are at T_A = +25°C.) (Note 2)

| PARAMETER | SYMBOL | CONDITIONS | | MIN | TYP | MAX | UNITS |
|---|--------------------|--|---|------|-----|------|-------|
| Video Supply Voltage Range | V _{VID} | Inferred from video PSRR test at 3V and 3.6V | | 3 | 3.3 | 3.6 | V |
| Audio Supply Voltage Range | V _{AUD} | Inferred from audio PSRR test at 3V and 3.6V | | 3 | 3.3 | 3.6 | V |
| V ₁₂ Supply Voltage Range | V ₁₂ | Inferred from slow-switching levels | | 11.4 | 12 | 12.6 | V |
| V _{VID} Quiescent Supply Current | I _{VID_Q} | Normal operation; all video output amplifiers are enabled and muted (Note 3) | | | 16 | 30 | mA |
| | | Standby mode, slow switch inputs low | | | | 1500 | μA |
| | | Shutdown | | | | 35 | μA |
| V _{AUD} Quiescent Supply Current | I _{AUD_Q} | Normal operation (Note 3) | | | 3.2 | 6 | mA |
| | | Shutdown | | | | 35 | μA |
| V ₁₂ Quiescent Supply Current | I _{12_Q} | Normal operation (Note 3) | Slow-switching output set to low-level | | 0.3 | 100 | μA |
| | | | Slow-switching output set to medium-level | | 475 | | |
| | | Shutdown, T _A = +25°C | | | | 10 | μA |

VIDEO CHARACTERISTICS

DC-COUPLED INPUT

| | | | | | | |
|---------------------|-----------------|--|---------------------------|------|------------------|----|
| Input Voltage Range | V _{IN} | R _L = 75Ω to GNDVID or 150Ω to V _{VID} /2; inferred from gain test | V _{VID} = 3V | 1.15 | V _{P-P} | |
| | | | V _{VID} = 3.135V | 1.15 | | |
| | | | V _{VID} = 3.3V | 1.3 | | |
| Input Current | I _{IN} | V _{IN} = 0.3V, T _A = +25°C | | 1 | 2 | μA |
| Input Resistance | R _{IN} | | | 300 | | kΩ |

用于双SCART连接器的 低功耗音频/视频开关，带有音量控制

MAX9670/MAX9671

ELECTRICAL CHARACTERISTICS (continued)

($V_{I2} = 12V$, $V_{VID} = V_{AUD} = 3.3V$, $V_{GNDVID} = V_{EP} = 0V$, no load, $T_A = 0^{\circ}C$ to $+70^{\circ}C$, unless otherwise noted. Typical values are at $T_A = +25^{\circ}C$.) (Note 2)

| PARAMETER | SYMBOL | CONDITIONS | MIN | TYP | MAX | UNITS |
|--|-----------|---|-----------------|------|------------------|------------------|
| AC-COUPLED INPUT | | | | | | |
| Sync-Tip Clamp Level | V_{CLP} | Sync-tip clamp | -13 | -4 | +6 | mV |
| Sync Crush | | Sync-tip clamp; percentage reduction in sync pulse (0.3V _{P-P}); guaranteed by input clamping current measurement, $T_A = +25^{\circ}C$ | | | 2 | % |
| Input Clamping Current | | Sync-tip clamp, $V_{IN} = 0.3V$, $T_A = +25^{\circ}C$ | | 1 | 2 | μA |
| Maximum Input Source Resistance | | Input sync-tip circuit must be stable even if the source resistance is as high as 300Ω | | 300 | | Ω |
| Input Voltage | | Bias circuit | 0.57 | 0.6 | 0.63 | V |
| | | High-impedance input circuit | 0.3 x V_{VID} | | 0.36 x V_{VID} | |
| Input Resistance | | Bias circuit | | 10 | | k Ω |
| | | High-impedance input circuit | | 222 | | |
| DC CHARACTERISTICS | | | | | | |
| DC Voltage Gain | A_V | Guaranteed by output voltage swing | 1.95 | 2 | 2.05 | V/V |
| DC Gain Mismatch Among R, G, and B Outputs | | Guaranteed by output voltage swing of TV_R/C_OUT, TV_G_OUT, and TV_B_OUT; first input signal set is VCR_R/C_IN, VCR_G_IN, and VCR_B_IN; second signal set is ENC_R/C_IN, ENC_G_IN, and ENC_B_IN | -2 | | +2 | % |
| Output Level | | Sync-tip clamp ($V_{IN} = V_{CLP}$) | 0.1 | 0.30 | 0.51 | V |
| | | Bias circuit | 1.3 | 1.5 | 1.78 | |
| Output Voltage Swing | | Sync-tip clamp, measured at output, $V_{VID} = 3V$, $V_{IN} = V_{CLP}$ to $(V_{CLP} + 1.15V)$, $R_L = 150\Omega$ to $V_{VID}/2$, $R_L = 75\Omega$ to GNDVID | | 2.3 | | V _{P-P} |
| | | Measured at output, $V_{VID} = 3.135V$, $V_{IN} = V_{CLP}$ to $(V_{CLP} + 1.15V)$, $R_L = 150\Omega$ to $V_{VID}/2$, $R_L = 75\Omega$ to GNDVID | 2.243 | 2.3 | 2.358 | |
| | | Bias circuit, measured at output, $V_{VID} = 3V$, $V_{IN} = (V_{BIAS} - 0.575V)$ to $(V_{BIAS} + 0.575V)$, $R_L = 150\Omega$ to $V_{VID}/2$, $R_L = 75\Omega$ to GNDVID | | 2.3 | | |
| | | Measured at output, $V_{VID} = 3.135V$, $V_{IN} = (V_{BIAS} - 0.575V)$ to $(V_{BIAS} + 0.575V)$, $R_L = 150\Omega$ to $V_{VID}/2$, $R_L = 75\Omega$ to GNDVID | 2.243 | 2.3 | 2.358 | |
| Output Short-Circuit Current | | | 100 | | | mA |
| Output Resistance | R_{OUT} | | | 0.5 | | Ω |
| Output Leakage Current | | Output disabled (load detection not active) | | | 170 | μA |
| Power-Supply Rejection Ratio | | $3V \leq V_{VID} \leq 3.6V$ | 35 | | | dB |

用于双SCART连接器的 低功耗音频/视频开关，带有音量控制

MAX9670/MAX9671

ELECTRICAL CHARACTERISTICS (continued)

($V_{I2} = 12V$, $V_{VID} = V_{AUD} = 3.3V$, $V_{GNDVID} = V_{EP} = 0V$, no load, $T_A = 0^{\circ}C$ to $+70^{\circ}C$, unless otherwise noted. Typical values are at $T_A = +25^{\circ}C$.) (Note 2)

| PARAMETER | SYMBOL | CONDITIONS | MIN | TYP | MAX | UNITS |
|--|--------|--|--------------|-------|------|------------|
| AC CHARACTERISTICS | | | | | | |
| Filter Passband Flatness | | $V_{OUT} = 2V_{P-P}$, $f = 100kHz$ to $5.5MHz$ | | -1 | | dB |
| Filter Attenuation | | $V_{OUT} = 2V_{P-P}$, attenuation is referred to $100kHz$ | $f = 9.5MHz$ | 3 | | dB |
| | | | $f = 27MHz$ | 40 | | |
| | | | $f = 54MHz$ | 55 | | |
| Slew Rate | | $V_{OUT} = 2V_{P-P}$, no filter in video path | | 60 | | V/ μs |
| Settling Time | | $V_{OUT} = 2V_{P-P}$, settle to 0.1% (Note 4) | | 400 | | ns |
| Differential Gain | DG | 5-step modulated staircase, $f = 4.43MHz$ | | 0.15 | | % |
| Differential Phase | DP | 5-step modulated staircase, $f = 4.43MHz$ | | 0.5 | | Degrees |
| 2T Pulse-to-Bar K Rating | | $2T = 200ns$, bar time is $18\mu s$, the beginning 2.5% and the ending 2.5% of the bar time is ignored | | 0.3 | | K% |
| 2T Pulse Response | | $2T = 200ns$ | | 0.2 | | K% |
| 2T Bar Response | | $2T = 200ns$, bar time is $18\mu s$, the beginning 2.5% and the ending 2.5% of the bar time is ignored | | 0.2 | | K% |
| Nonlinearity | | 5-step staircase | | 0.1 | | % |
| Group Delay Distortion | | $100kHz \leq f \leq 5MHz$, outputs are $2V_{P-P}$ | | 11 | | ns |
| Glitch Impulse Caused by Charge-Pump Switching | | Measured at outputs | | 100 | | pV-s |
| Peak Signal to RMS Noise | | $100kHz \leq f \leq 5MHz$ | | 70 | | dB |
| Power-Supply Rejection Ratio | | $f = 100kHz$, $100mV_{P-P}$ | | 47 | | dB |
| Output Impedance | | $f = 5MHz$ | | 2 | | Ω |
| Video Crosstalk | | $f = 4.43MHz$ | | -80 | | dB |
| Reverse Isolation | | VCR SCART inputs to encoder inputs, full-power mode with VCR being looped through to TV, $f = 4.43MHz$ | | 92 | | dB |
| Pulldown Resistance | | Enable VCR_R/C_OUT pulldown through I ² C interface | | 4.4 | 7.5 | Ω |
| AUDIO CHARACTERISTICS | | | | | | |
| Voltage Gain | | $V_{IN} = -0.707V$ to $+0.707V$ | 3.95 | 4 | 4.05 | V/V |
| Gain Mismatch | | $V_{IN} = -0.707V$ to $+0.707V$ | -1.5 | | +1.5 | % |
| Flatness | | $f = 20Hz$ to $20kHz$, $0.25V_{RMS}$ input | | 0.006 | | dB |
| Frequency Bandwidth | | $0.25V_{RMS}$ input, frequency where output is -3dB referenced to $1kHz$ | | 230 | | kHz |
| Capacitive Drive | | No sustained oscillations; 75Ω series resistor on output | | 300 | | pF |

用于双SCART连接器的 低功耗音频/视频开关，带有音量控制

MAX9670/MAX9671

ELECTRICAL CHARACTERISTICS (continued)

($V_{I2} = 12V$, $V_{VID} = V_{AUD} = 3.3V$, $V_{GNDVID} = V_{EP} = 0V$, no load, $T_A = 0^{\circ}C$ to $+70^{\circ}C$, unless otherwise noted. Typical values are at $T_A = +25^{\circ}C$.) (Note 2)

| PARAMETER | SYMBOL | CONDITIONS | MIN | TYP | MAX | UNITS |
|--------------------------------------|--------|--|-----|-------|-----------------|-----------|
| Input Resistance | | $V_{IN} = -0.707V$ to $+0.707V$ | | 10 | | $M\Omega$ |
| Input Bias Current | | $V_{IN} = 0$, $T_A = +25^{\circ}C$ | | | 500 | nA |
| Input Signal Amplitude | | $f = 1kHz$, THD < 1% | | 0.5 | | V_{RMS} |
| Output DC Level | | No input signal, V_{IN} grounded | -4 | | +4 | mV |
| Power-Supply Rejection Ratio | | DC | 75 | 100 | | dB |
| | | $f = 1kHz$ | | 90 | | |
| Signal-to-Noise Ratio | | $f = 1kHz$, $0.25V_{RMS}$ input, 20Hz to 20kHz | | 96 | | dB |
| Total Harmonic Distortion Plus Noise | | $R_L = 3.33k\Omega$, $f = 1kHz$, $0.25V_{RMS}$ input | | 0.002 | | % |
| | | $R_L = 3.33k\Omega$, $f = 1kHz$, $0.5V_{RMS}$ input | | 0.001 | | |
| Output Impedance | | $f = 1kHz$ | | 0.4 | | Ω |
| Volume Control Attenuation Step | | Programmable gain to TV SCART volume control from -62dB to 0 | | 2 | | dB |
| Volume Control Minimum Attenuation | | | | 0 | | dB |
| Volume Control Maximum Attenuation | | | | 62 | | dB |
| Mute Suppression | | $f = 1kHz$, $0.25V_{RMS}$ input | | 110 | | dB |
| Audio Crosstalk | | $f = 1kHz$, $0.25V_{RMS}$ input | | 100 | | dB |
| VIDEO-TO-AUDIO INTERACTION | | | | | | |
| Crosstalk | | Video input: $f = 15kHz$, $1V_{P-P}$ signal Audio input: $f = 15kHz$, $0.5V_{RMS}$ signal | | 92 | | dB |
| CHARGE PUMP | | | | | | |
| Switching Frequency | | | | 570 | | kHz |
| FAST SWITCHING | | | | | | |
| Input Low | | | | | 0.4 | V |
| Input High Level | | | 1 | | | V |
| Input Current | | $T_A = +25^{\circ}C$ | | | 10 | μA |
| Output Low Voltage | | $I_{OL} = 0.5mA$ | | | 0.1 | V |
| Output High Voltage | | $I_{OH} = 0.5mA$ | | | $V_{VID} - 0.1$ | V |
| Output Resistance | | | | 7 | | Ω |
| Rise Time | | 143Ω to GNDVID | | 12 | | ns |
| Fall Time | | 143Ω to GNDVID | | 10 | | ns |
| SLOW SWITCHING | | | | | | |
| Input Low Voltage | | | | | 2 | V |
| Input Medium Voltage | | | 4.5 | | 7 | V |
| Input High Voltage | | | 9.5 | | | V |

用于双SCART连接器的 低功耗音频/视频开关，带有音量控制

ELECTRICAL CHARACTERISTICS (continued)

($V_{12} = 12V$, $V_{VID} = V_{AUD} = 3.3V$, $V_{GNDVID} = V_{EP} = 0V$, no load, $T_A = 0^{\circ}C$ to $+70^{\circ}C$, unless otherwise noted. Typical values are at $T_A = +25^{\circ}C$.) (Note 2)

| PARAMETER | SYMBOL | CONDITIONS | MIN | TYP | MAX | UNITS |
|--|---------------------|---|-----------------|------------------|-----------------|---------|
| Input Current | | | | 70 | 100 | μA |
| Output Low Voltage | | 10k Ω to EP, $11.4V \leq V_{12} \leq 12.6V$ | | | 1.5 | V |
| Output Medium Voltage | | 10k Ω to EP, $11.4V \leq V_{12} \leq 12.6V$ | 5 | | 6.5 | V |
| Output High Voltage | | 10k Ω to EP, $11.4V \leq V_{12} \leq 12.6V$ | 10 | | | V |
| DIGITAL INTERFACE | | | | | | |
| Input High Voltage | V_{IH} | | 0.7 x V_{VID} | | | V |
| Input Low Voltage | V_{IL} | | | | 0.3 x V_{VID} | V |
| Input Hysteresis | V_{HYS} | | | 0.06 x V_{VID} | | V |
| Input Leakage Current | I_{IH} , I_{IL} | $T_A = +25^{\circ}C$ | -1 | | +1 | μA |
| Input Capacitance | | | | 6 | | pF |
| Input Current | | $0.1V_{VID} < SDA < 3.3V$, $0.1V_{VID} < SCL < 3.3V$ I/O pins of fast-mode devices must not obstruct the SDA and SCL lines if V+ is switched off, $T_A = +25^{\circ}C$ | -10 | | +10 | μA |
| Output Low Voltage SDA | V_{OL} | $I_{SINK} = 6mA$ | | | 0.4 | V |
| Serial-Clock Frequency | f_{SCL} | | 0 | | 400 | kHz |
| Bus Free Time Between a STOP and a START Condition | t_{BUF} | | 1.3 | | | μs |
| Hold Time, (Repeated) START Condition | $t_{HD, STA}$ | | 0.6 | | | μs |
| Low Period of the SCL Clock | t_{LOW} | | 1.3 | | | μs |
| High Period of the SCL Clock | t_{HIGH} | | 0.6 | | | μs |
| Setup Time for a Repeated START Condition | $t_{SU, STA}$ | | 0.6 | | | μs |
| Data Hold Time | $t_{HD, DAT}$ | (Note 5) | 0 | | 0.9 | μs |
| Data Setup Time | $t_{HD, DAT}$ | | 100 | | | ns |
| Fall Time of SDA Transmitting | t_F | $I_{SINK} \leq 6mA$, C_B = total capacitance of one bus line in pF, t_R and t_F measured between $0.3V_{VID}$ and $0.7V_{VID}$ | | 100 | | ns |
| Setup Time for STOP Condition | $t_{SU, STO}$ | | 0.6 | | | μs |
| Pulse Width of Spike Suppressed | t_{SP} | Input filters on the SDA and SCL inputs suppress noise spikes less than 50ns | 0 | | 50 | ns |

用于双SCART连接器的 低功耗音频/视频开关，带有音量控制

MAX9670/MAX9671

ELECTRICAL CHARACTERISTICS (continued)

($V_{12} = 12V$, $V_{VID} = V_{AUD} = 3.3V$, $V_{GNDVID} = V_{EP} = 0V$, no load, $T_A = 0^\circ C$ to $+70^\circ C$, unless otherwise noted. Typical values are at $T_A = +25^\circ C$.) (Note 2)

| PARAMETER | SYMBOL | CONDITIONS | MIN | TYP | MAX | UNITS |
|----------------------------------|--------|--|----------------------|-----|----------------------|---------|
| OTHER DIGITAL I/O | | | | | | |
| DEV_ADDR Low Level | | | | | $0.3 \times V_{VID}$ | V |
| DEV_ADDR High Level | | | $0.7 \times V_{VID}$ | | | V |
| DEV_ADDR Input Current | | $T_A = +25^\circ C$ | -1 | | +1 | μA |
| Interrupt Output Low Voltage | | $I_{OL} = 0.5mA$ | | | 0.1 | V |
| Interrupt Output Leakage Current | | \overline{INT} high impedance, $T_A = +25^\circ C$ | | | 10 | μA |

Note 2: All devices are 100% production tested at $T_A = +25^\circ C$. Specifications over temperature limits are guaranteed by design.

Note 3: Normal operation mode is full power with input video and load detection active.

Note 4: The settling time is measured from the 50% of the input swing to the 0.1% of the final value of the output.

Note 5: A master device must provide a hold time of at least 300ns for the SDA signal (referred to V_{IL} of the SCL signal) to bridge the undefined region of SCL's falling edge.

典型工作特性

($V_{VID} = V_{AUD} = 3.3V$, $V_{12} = 12V$, $V_{GNDVID} = V_{EP} = 0V$, video load is 150Ω to $GNDVID$, audio load is $10k\Omega$ to EP , $T_A = +25^\circ C$, unless otherwise noted.)

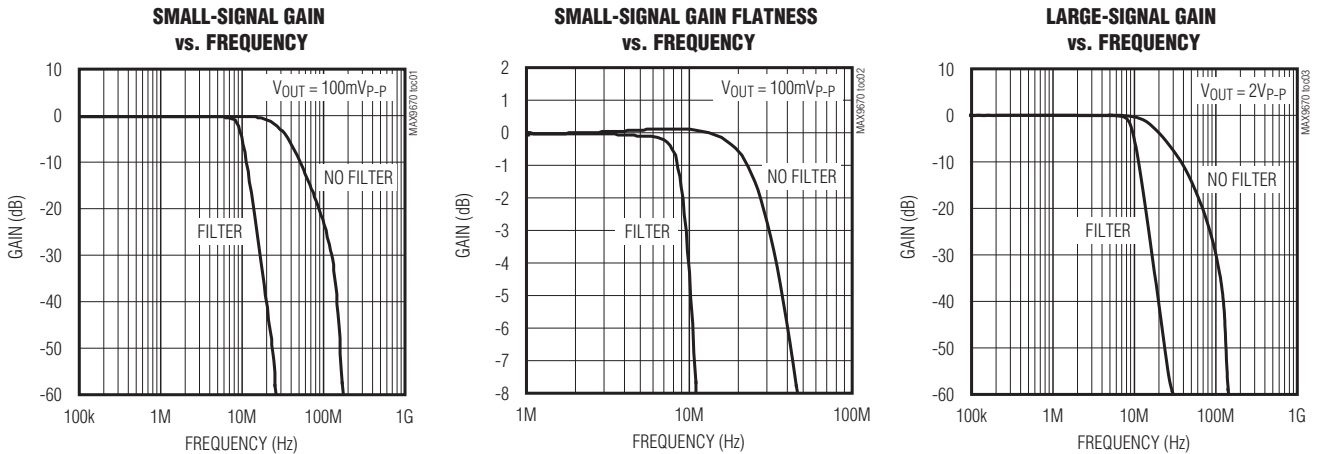

用于双SCART连接器的 低功耗音频/视频开关，带有音量控制

典型工作特性(续)

($V_{VID} = V_{AUD} = 3.3V$, $V_{12} = 12V$, $V_{GNDVID} = V_{EP} = 0V$, video load is 150Ω to GNDVID, audio load is $10k\Omega$ to EP, $T_A = +25^\circ C$, unless otherwise noted.)

LARGE-SIGNAL GAIN FLATNESS vs. FREQUENCY

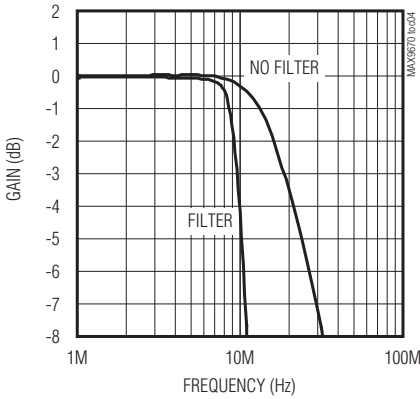

VIDEO CROSSTALK vs. FREQUENCY

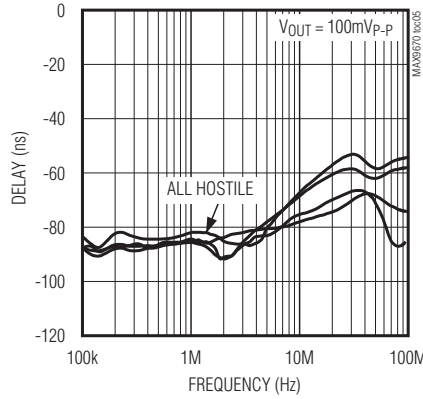

GROUP DELAY vs. FREQUENCY

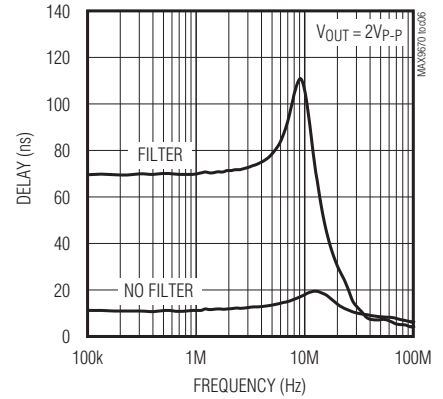

VIDEO POWER-SUPPLY REJECTION RATIO vs. FREQUENCY

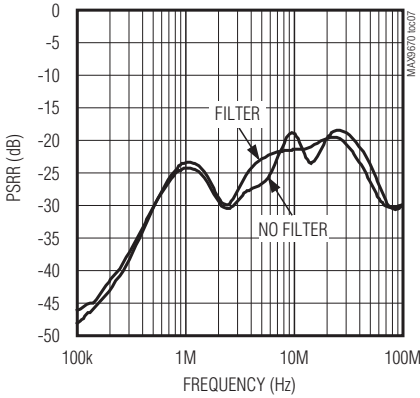

VIDEO VOLTAGE GAIN vs. TEMPERATURE

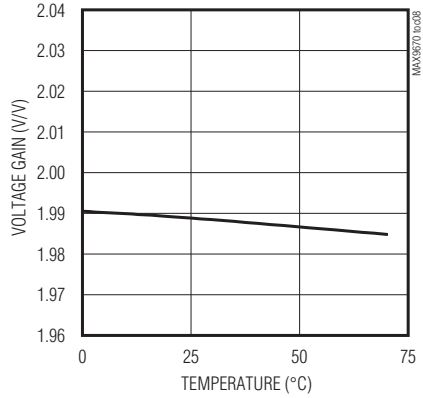

VIDEO OUTPUT VOLTAGE vs. INPUT VOLTAGE

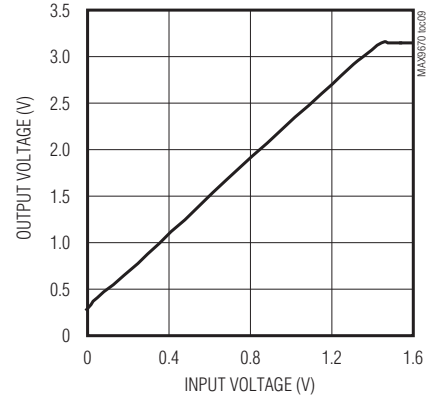

DIFFERENTIAL GAIN AND PHASE

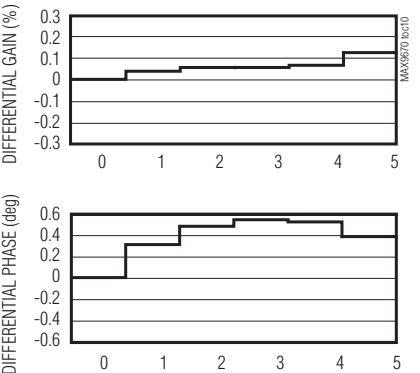

DIFFERENTIAL GAIN AND PHASE

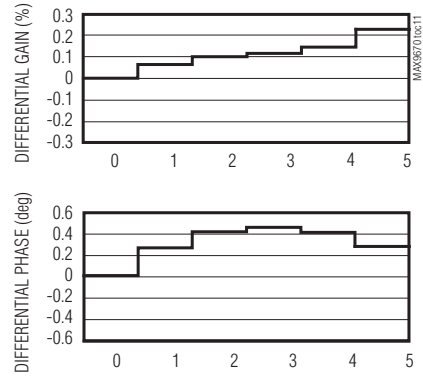

2T WITH FILTER

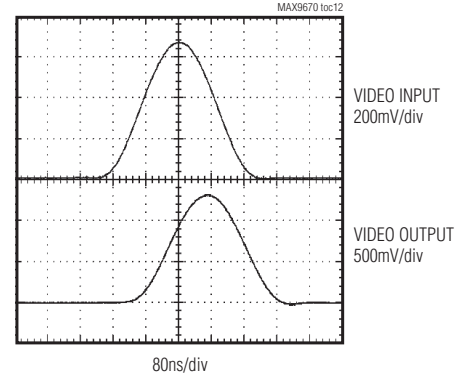

用于双SCART连接器的 低功耗音频/视频开关，带有音量控制

典型工作特性(续)

($V_{VID} = V_{AUD} = 3.3V$, $V_{12} = 12V$, $V_{GNDVID} = V_{EP} = 0V$, video load is 150Ω to $GNDVID$, audio load is $10k\Omega$ to EP , $T_A = +25^\circ C$, unless otherwise noted.)

MAX9670/MAX9671

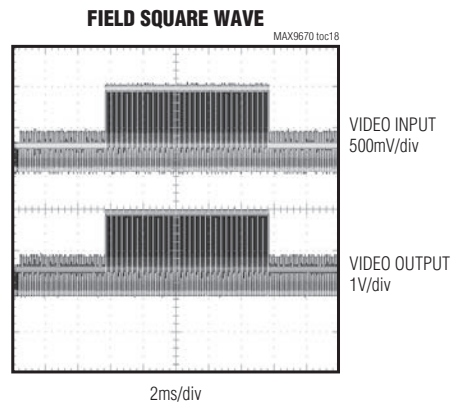
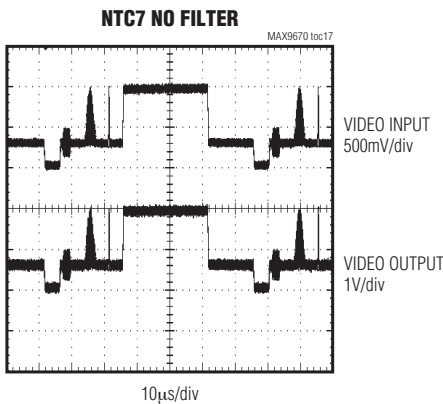
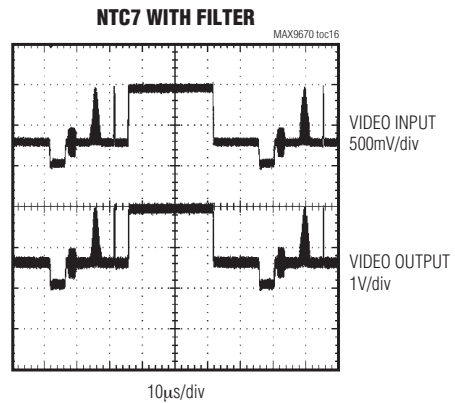
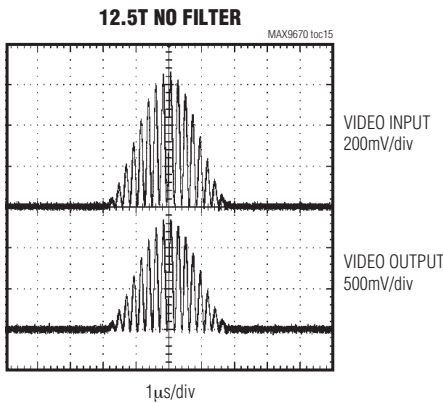
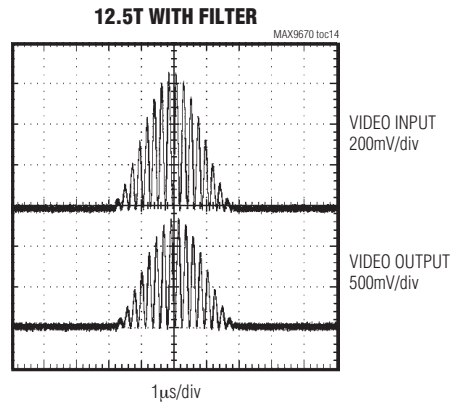
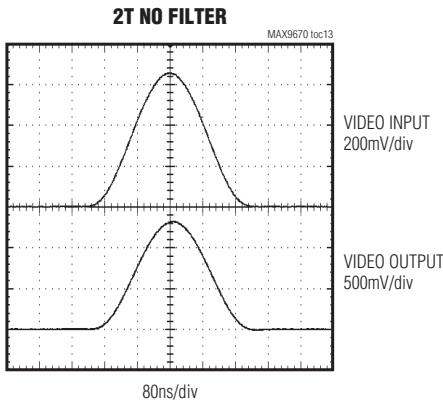

用于双SCART连接器的 低功耗音频/视频开关，带有音量控制

典型工作特性(续)

($V_{VID} = V_{AUD} = 3.3V$, $V_{12} = 12V$, $V_{GNDVID} = V_{EP} = 0V$, video load is 150Ω to GNDVID, audio load is $10k\Omega$ to EP, $T_A = +25^\circ C$, unless otherwise noted.)

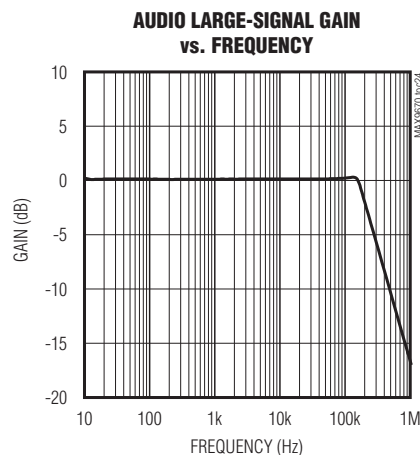
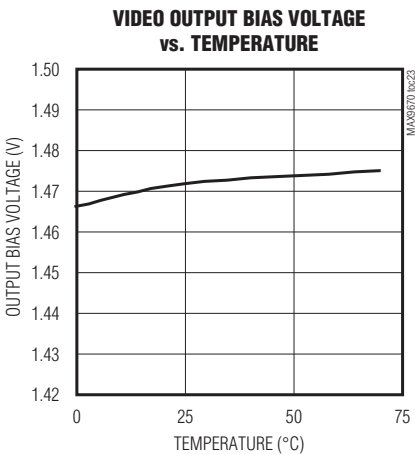
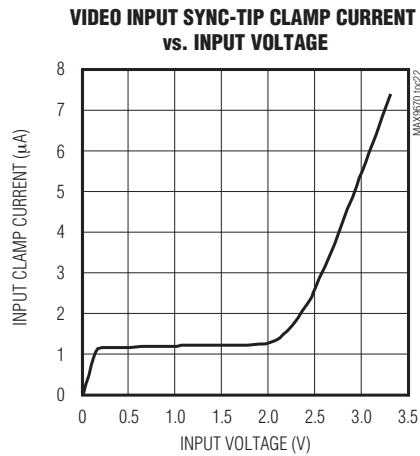
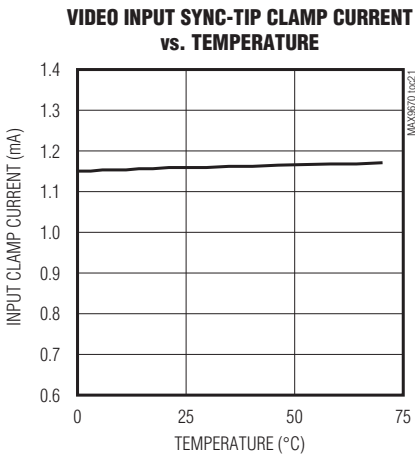
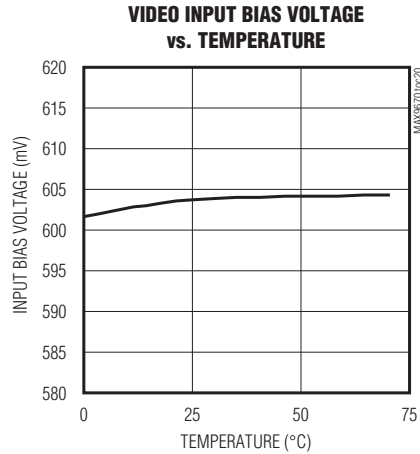
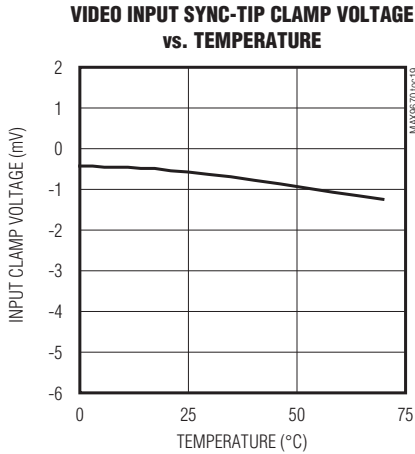

用于双SCART连接器的 低功耗音频/视频开关，带有音量控制

典型工作特性(续)

($V_{VID} = V_{AUD} = 3.3V$, $V_{12} = 12V$, $V_{GNDVID} = V_{EP} = 0V$, video load is 150Ω to GNDVID, audio load is $10k\Omega$ to EP, $T_A = +25^\circ C$, unless otherwise noted.)

MAX9670/MAX9671

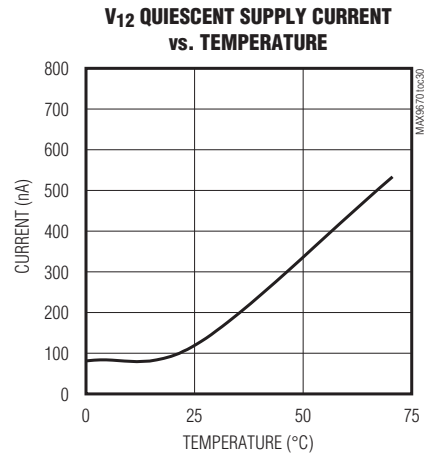
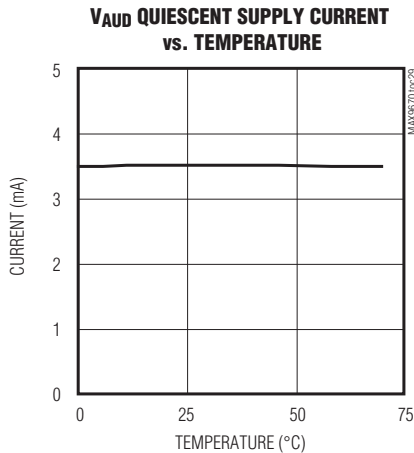
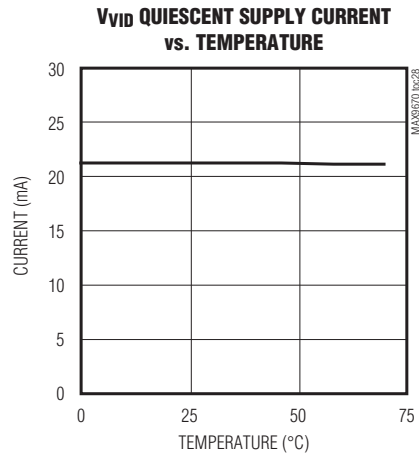
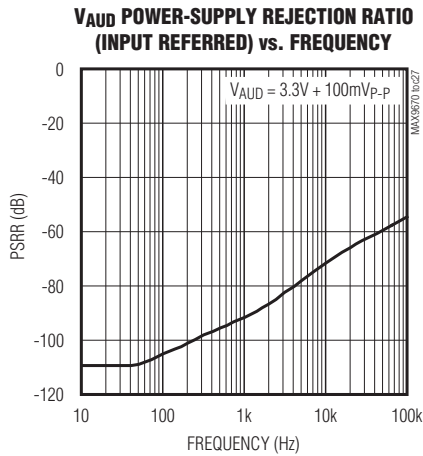
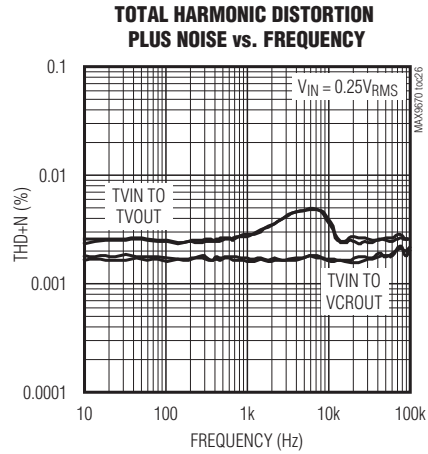
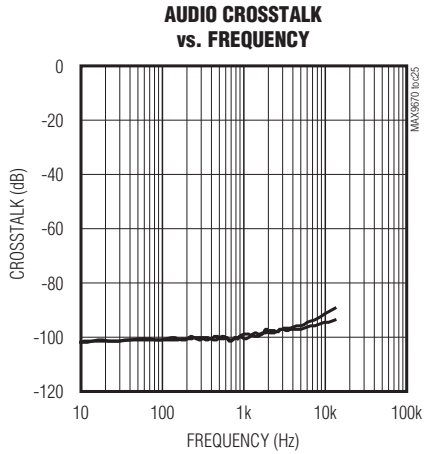

用于双SCART连接器的 低功耗音频/视频开关，带有音量控制

引脚说明

| 引脚 | | 名称 | 功能 |
|---------|---------|-------------------------|---|
| MAX9670 | MAX9671 | | |
| 1 | 1 | SDA | 双向I ² C数据I/O。输出为漏极开路，能够承受3.6V电压。 |
| 2 | 2 | SCL | I ² C时钟输入。 |
| 3 | 3 | DEV_ADDR | 器件地址设置输入，连接到GNDVID、V _{VID} 、SDA或SCL，请参见表3。 |
| 4 | 4 | $\overline{\text{INT}}$ | 中断输出。这是一个漏极开路输出，将其拉低至GNDVID表示VCR低速开关或高速开关输入的变化、复合视频输入的有效状态或复合视频输出的负载状态。 |
| 5 | 5 | VAUD | 音频电源，接3.3V电源。通过10 μ F铝电解电容与0.47 μ F陶瓷电容并联将其旁路至EP。 |
| 6 | 6 | C1P | 电荷泵飞电容正极，在C1P和C1N之间连接一个0.47 μ F电容。 |
| 7 | 7 | C1N | 电荷泵飞电容负极，在C1P和C1N之间连接一个0.47 μ F的电容。 |
| 8 | 8 | CPVSS | 电荷泵负电源，用一个1 μ F陶瓷电容旁路至EP。 |
| 9 | 9 | ENC_INL | 编码器左声道音频输入。 |
| 10 | 10 | ENC_INR | 编码器右声道音频输入。 |
| — | 11 | TV_INL | TV SCART左声道音频输入。 |
| — | 12 | TV_INR | TV SCART右声道音频输入。 |
| 11 | 13 | VCR_INL | VCR SCART左声道音频输入。 |
| 12 | 14 | VCR_INR | VCR SCART右声道音频输入。 |
| 13 | 15 | TV_OUTL | TV SCART左声道音频输出。 |
| 14 | 16 | VCR_OUTL | VCR SCART左声道音频输出。 |
| 15 | 17 | VCR_OUTR | VCR SCART右声道音频输出。 |
| 16 | 18 | TV_OUTR | TV SCART右声道音频输出。 |
| 17 | 19 | TV_SS | TV SCART双向低速开关信号。 |
| 18 | 20 | V ₁₂ | +12V电源，用于低速开关电路供电。通过10 μ F和0.47 μ F并联电容将其旁路至EP。 |
| 19 | 21 | VCR_SS | VCR SCART双向低速开关信号。 |
| 20 | 22 | TVOUT_FS | TV SCART高速开关逻辑输出。 |
| — | 23, 44 | N.C. | 无连接，浮空。 |
| 21 | 24 | VCRIN_FS | VCR SCART高速开关逻辑输入。 |
| 22 | 25 | ENC_B_IN | 编码器蓝色视频输入。 |
| 23 | 26 | ENC_G_IN | 编码器绿色视频输入。 |
| 24 | 27 | VCR_B_IN | VCR SCART蓝色视频输入。 |
| 25 | 28 | VCR_G_IN | VCR SCART绿色视频输入。 |
| 26 | 29 | TV_B_OUT | TV SCART蓝色视频输出。 |
| 27 | 30 | TV_G_OUT | TV SCART绿色视频输出。 |

用于双SCART连接器的 低功耗音频/视频开关，带有音量控制

引脚说明(续)

| 引脚 | | 名称 | 功能 |
|---------|---------|------------------|---|
| MAX9670 | MAX9671 | | |
| 28 | 31 | GNDVID | 视频地。 |
| 29 | 32 | VCR_R/C_IN | VCR SCART红色/色度视频输入。 |
| 30 | 33 | V _{VID} | 视频和数字电源，连接至3.3V电源。通过1 μ F和0.1 μ F陶瓷电容并联将其旁路至GNDVID，V _{VID} 也用作I ² C接口的数字电源。 |
| 31 | 34 | ENC_C_IN | 编码器色度视频输入。 |
| 32 | 35 | ENC_R/C_IN | 编码器红色/色度视频输入。 |
| 33 | 36 | TV_R/C_OUT | TV SCART红色/色度视频输出。 |
| 34 | 37 | VCR_R/C_OUT | VCR SCART红色/色度视频输出。 |
| 35 | 38 | VCR_Y/CVBS_OUT | VCR SCART亮度/复合视频输出。 |
| 36 | 39 | TV_Y/CVBS_OUT | TV SCART亮度/复合视频输出。 |
| 37 | 40 | VCR_Y/CVBS_IN | VCR SCART亮度/复合视频输入。 |
| 38 | 41 | TV_Y/CVBS_IN | TV SCART亮度/复合视频输入。 |
| 39 | 42 | ENC_Y_IN | 编码器亮度视频输入。 |
| 40 | 43 | ENC_Y/CVBS_IN | 编码器亮度/复合视频输入。 |
| — | — | EP | 裸焊盘，裸焊盘为音频放大器和电荷泵的内部地。为了提供适当的隔离，地和EP之间需要低阻连接。 |

详细说明

MAX9670/MAX9671是Maxim第三代SCART音频/视频(A/V)开关的代表产品。这两款器件在I²C控制下，能够在机顶盒解码器芯片和2个SCART连接器之间切换音频、视频和控制信号。音频信号包括左声道音频和右声道音频；视频信号包括含消隐和同步信号的复合视频(CVBS)、分量视频(R、G、B)。如果CVBS重新分配为亮度(Y)，R重新分配为色度(C)，则可通过SCART接口传输S端子(Y/C)信号；可选择支持S端子功能。低速开关信号和高速开关信号承载了控制信息。低速开关信号是一个12V、三电平信号，表示画面的宽高比是4:3还是16:9，或者是电视机采用内部A/V源，例如天线；高速开关信号表示电视机应该显示CVBS信号还是RGB信号。

CVBS、左声道音频和右声道音频采用全双工，其它所有信号为半双工。因此，传输链上必须有一个器件作为发送器，另一个器件作为接收器。

MAX9670/MAX9671所具有的低功耗和高级监测功能非常适合低功耗机顶盒、电视机和DVD播放器设计。与其它SCART IC竞争产品不同，MAX9670/MAX9671的音频和视频电路均采用3.3V电源供电，而不是5V和12V。只有MAX9670/MAX9671的低速开关电路需要12V供电。MAX9670/MAX9671还能够检测有效的CVBS输入和CVBS输出端的有效负载，以及低速开关信号电平。如果这些状态发生任何变化， $\overline{\text{INT}}$ 信号都会通知微控制器，微控制器即可以智能方式确认接通或断开器件。

此外，MAX9670/MAX9671还具有DirectDrive音频电路，消除了咋嗒/噤啜声。利用DirectDrive电路，MAX9670/MAX9671在上电和断电期间音频线出的直流偏压始终为地电位。传统的单电源供电音频线出驱动器则需要交流耦合电容。在上电期间，交流耦合电容的直流偏压从地电位变化到正电压；断电期间，过程恰好相反。直流偏压的变化通常会会引起可闻噪声。

用于双SCART连接器的 低功耗音频/视频开关，带有音量控制



图1. MAX9670/MAX9671 音频电路功能框图

音频电路

MAX9670 音频电路实际上是带有输出驱动的立体声、2 x 2、非阻塞音频交叉点开关电路。编码器(立体声音频DAC)和 VCR 为双路输入源，两路输出至 TV SCART 连接器和 VCR SCART 连接器，如图 1 所示。MAX9671 音频电路与 MAX9670

类似，区别是该器件是立体声、3 x 2、非阻塞音频交叉点开关，TV 作为第三路输入源。

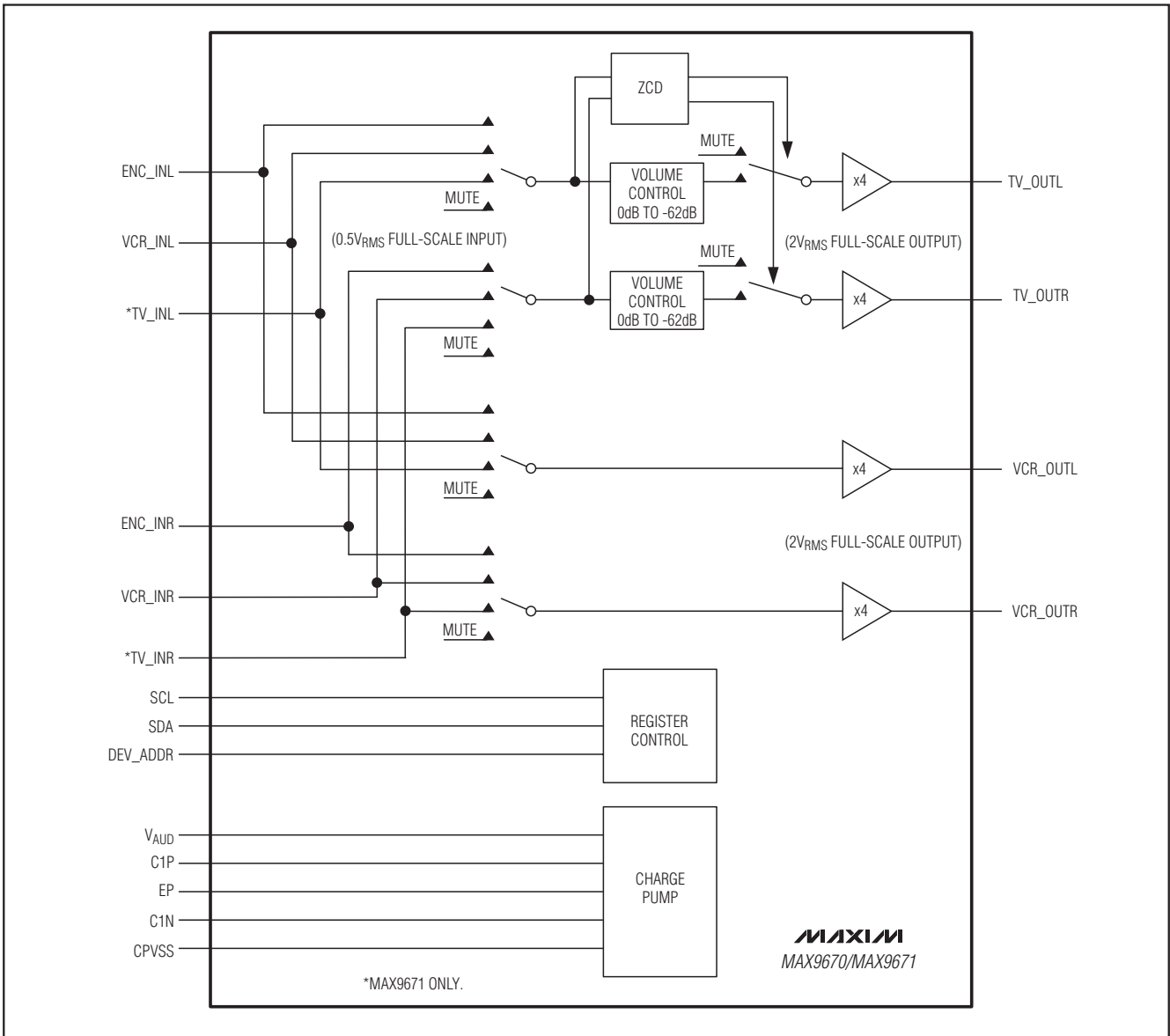
集成电荷泵将 +3.3V 转换成 -3.3V 电源输出。音频电路采用双极性电源供电，所以音频信号始终偏置在地电位。

用于双SCART连接器的 低功耗音频/视频开关，带有音量控制

音频输出

MAX9670/MAX9671的音频输出放大器采用Maxim的DirectDrive架构，省去了传统单电源供电音频线驱动器所必需的输出耦合电容。内置电荷泵将正电源(V_{AUD})转换成负电源输出(CPVSS)。音频输出放大器采用双极性电源供电，其输出偏置在音频地电位附近(图2)。音频输出偏置在地电位的好处是：放大器输出没有直流分量，省去了传统的音频线驱动器的隔直流电容，从而节省电路板空间、降低系统成本，并有助于改善频响特性。

传统的单电源供电音频线驱动器的输出大致偏置在一个标称直流电压(通常为电源电压的一半)，以实现最大动态范围。这就需要有一个较大的耦合电容来隔离直流偏置电压。耦合电容上电充电或断电放电期间，会产生咔嚓/噼啪声。

MAX9670/MAX9671内置一个低噪声电荷泵，仅需要2个很小的陶瓷电容。580kHz的开关频率远远超出了音频范围，不会干扰音频信号。开关驱动器具有可控的开关速度，能够将通、断瞬间音频输出的噪声降至最低。

SCART标准要求满幅音频信号为 $2V_{RMS}$ 。由于MAX9670/MAX9671内部音频电路处理的信号摆幅为 $0.5V_{RMS}$ ，所以采用了增益为4倍的放大器，将音频信号恢复到 $2V_{RMS}$ 摆幅。

选择切换到TV SCART的音频输入信号源时，需要写TV音频控制寄存器(01h)的第1位和第0位；如果选择切换到VCR SCART连接器的音频信号源，需要写TV音频控制寄存器(01h)的第3位和第2位。TV和VCR音频输出的上电默认状态为静音(输出放大器的输入接音频地)，请参考表10和表13。

音量控制

音量控制通过I²C接口实现，范围为-62dB至0dB、步长为2dB。该模块由梯形电阻网络组成，提供31级2dB音量控制步长，单位增益缓冲器隔离输入与电阻梯形网络；开关(MPLx和MNLx)用来选择梯形电阻32个节点中的一个和对应逻辑，对I²C音量控制值进行解码，请参考表12。



图2. 传统的驱动器输出波形与MAX9670/MAX9671输出波形的比较

无咔嚓声切换

TV音频通道采用一个过零检测(ZCD)电路，该电路能够在任意时刻切换音频信号时消除陡峭的信号电平变化，从而将咔嚓声降至最低。

为了使能音频信号切换的过零检测功能，需要将ZCD位置高(音频控制寄存器00h，第6位)。然后将静音位置高(音频控制寄存器00h，第0位)。等待足够的时间后，使音频信号达到零点。这段时间是音频信号通路低频3dB截止频率(f_{L3dB})的函数。所以，如果 $f_{L3dB} = 20\text{Hz}$ ，过零检测的等待时间为 $1/20\text{Hz}$ 或50ms。

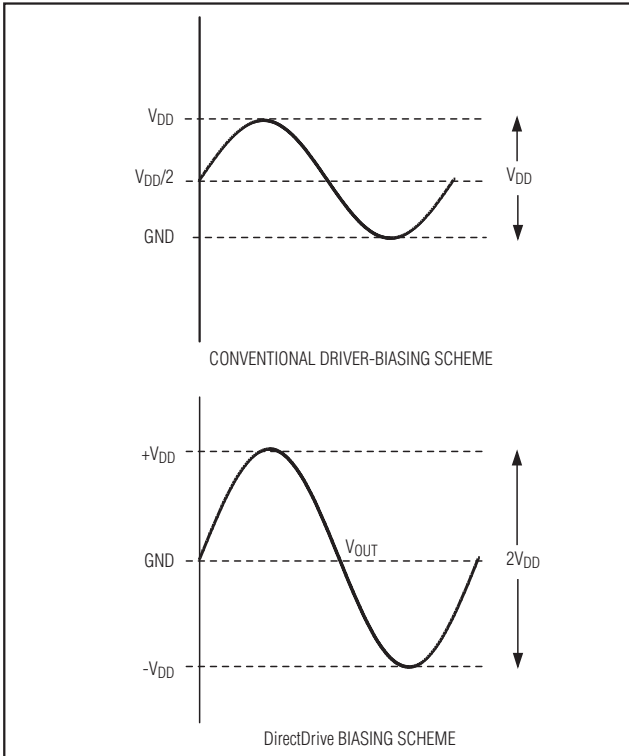
等待时间结束后，通过写TV音频控制寄存器(01h)的第1位和第0位为TV音频通道选择一个新的音频源。最后，清除静音(音频控制寄存器00h，第0位)，但使ZCD(音频控制寄存器00h，第6位)保持逻辑高电平。MAX9670/MAX9671将在下一个过零点静音切换信号输出，请参考表12和表13。

用于双SCART连接器的 低功耗音频/视频开关，带有音量控制



图3. MAX9670/MAX9671 视频电路功能框图

视频电路

视频电路在机顶盒解码器、TV SCART连接器和VCR SCART

连接器之间切换不同格式的视频信号，并切换低速开关和高速开关控制信息，如图3所示。

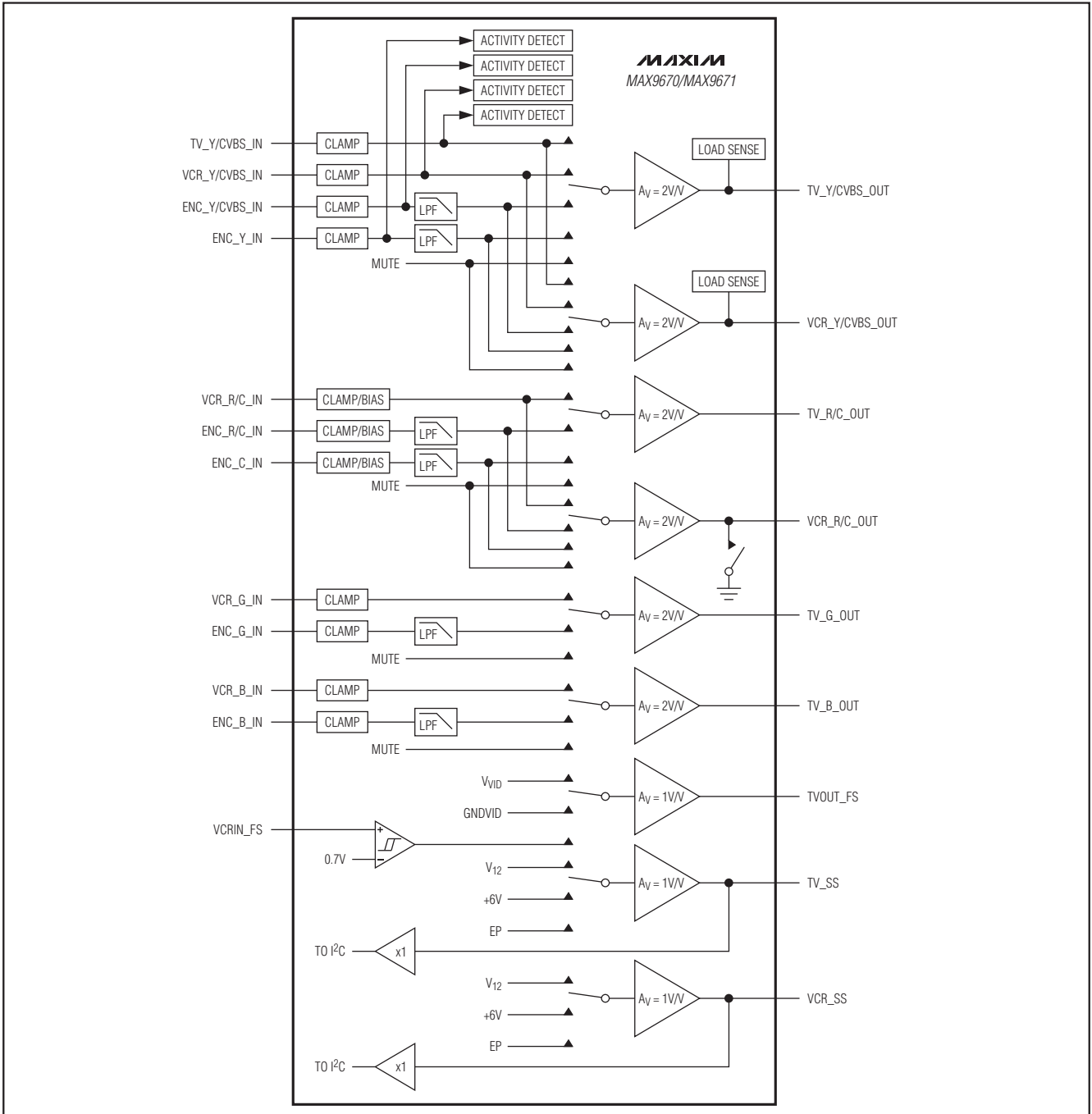
用于双SCART连接器的 低功耗音频/视频开关，带有音量控制

视频输入

输入视频信号通过交流耦合还是直流耦合与MAX9670/MAX9671连接主要取决于信号源、视频格式及电压范围，表1列出了推荐的连接方式。由于外部视频信号的电压没有严格定义，最好通过一个0.1 μ F电容交流耦合信号(请参考典型应用电路部分)。例如，视频发送器与视频接收器的地电位可能不同，这会造成直流偏置电压的偏差。电力线60Hz电源的噪声也会造成视频信号直流偏置的缓慢变化。

介于0至1V之间的内部视频信号可以采用直流耦合，由于视频DAC向一个以地为参考的电阻提供电流，大多数视频DAC所产生的信号介于0至1V之间。少数视频DAC由于从一个以 V_{VID} 为参考的电阻吸收电流，会产生介于2.3V至3.3V之间的视频信号，需通过交流耦合将视频信号连接到MAX9670/MAX9671。

MAX9670/MAX9671利用透明同步头钳位或偏置电路恢复输入交流耦合视频信号的直流电平。采用交流耦合输入时，透明同步头钳位自动将输入信号的最小值钳位到地电位，防止信号进入地电位以下。输入端的1 μ A小电流下拉可以防止交流耦合信号漂移到器件输入范围以外。对于CVBS、RGB和亮度信号采用同步头钳位。

当输入视频信号采用直流耦合，并且电平为地电位或地电位以上时，同步头钳位为“透明传输”。这种情况下，不会使能钳位功能。所以，产生的信号通常为0至1V的视频DAC输出，可直接连接到MAX9670/MAX9671输入。

偏置电路接受交流耦合色度信号，由颜色信息调制的副载波，该偏置电路的偏压为600mV。

ENC_R/C_IN和VCR_R/C_IN可接受红色视频信号或色度视频信号。通过写VCR视频输入控制寄存器(08h)的第7位和第3位设置输入，请参考表10和表16。

MAX9670/MAX9671还具有视频输入检测功能。使能时，一旦CVBS和亮度(Y)信号输入出现同步信号，有效信号检测电路将判断存在有效的视频信号。通过读取视频有效状态寄存器(0Fh)的第0、2、4和5位，能够判断CVBS和亮度(Y)的输入状态，请参考表21。

高阻模式下，当视频DAC的输出连接至其它视频电路(如高清视频滤波放大器)时，连接至MAX9670/MAX9671的输入不会干扰视频信号，请参考带模拟HD输出的SCART机顶盒部分。高阻模式下，输入偏置到 $V_{VID}/3$ ，提供足够的电平(地电位以上)，ESD二极管不会随着视频信号的变化而正向导通。输入电阻为222k Ω ，表明电流输出视频DAC的负载可以忽略不计。

视频重建滤波器

机顶盒解码器芯片的视频DAC输出需要通过低通滤波抑制带外噪声，MAX9670/MAX9671集成了6阶巴特沃斯滤波器。该滤波器的通带(± 1 dB)典型值为5.5MHz，在27MHz时衰减为52dB，该滤波器适用于标清视频。

视频输出

视频输出放大器既可供出电流，也可以吸收负载电流，因此，输出负载可以采用直流或交流耦合。放大器输出级需要在电源摆幅的每一侧留出大约300mV的电压裕量。对于具有同步脉冲的视频信号，同步头通常为300mV，如图4所示。对于色度信号，消隐电平的典型值为1.5V，如图5所示。

如果电源电压高于3.135V(比3.3V电源下降5%)，每个放大器能够驱动两路直流耦合的对地视频负载；如果电源低于3.135V，则每个放大器只能驱动一路直流耦合或交流耦合的视频负载。

SCART标准允许视频信号上叠加0至2V的直流分量，所以大多数视频信号在输出端采用直流耦合。当视频信号需要交流耦合时，耦合电容应该为220 μ F或更大，以保持视频传输线路37.5 Ω 等效电阻形成的4.8Hz或更低的高通滤波器截止频率，从而保证截止频率远远低于PAL标准的25Hz帧频。

CVBS输出具有负载检测电路。如果该电路使能，每路负载检测电路将内部15k Ω 上拉电阻连接至输出端1ms的时间进行检测，每秒钟检查8次。如果输出上拉，说明没有负载连接；如果输出保持低电平，说明连接了负载。读取视频有效状态寄存器(0Fh)的第1位和第3位即可判断负载状态，请参考表21。

用于双SCART连接器的 低功耗音频/视频开关，带有音量控制

送入TV SCART连接器的视频源选择由TV视频输入控制寄存器(06h)的第0位至第4位决定，送入VCR SCART连接器的视频源选择由VCR视频输入控制寄存器(08h)的第0位至第2位决定，请参考表10、表14和表16。视频输出可通过输出使能寄存器(0Dh)的第2位至第7位使能或禁止，如表18所示。

低速开关

MAX9670/MAX9671支持IEC 933-1标准修订版1，用于选择显示器(TV)宽高比的三电平低速开关。MAX9670/MAX9671在I²C控制下设置低速开关输出电压，表2所示为所允许的低速开关信号输入电平以及相应的显示设备工作模式。

提供两个双向端口用于TV和VCR的低速开关信号。可连续读取低速开关的输入状态，并保存在状态寄存器(0Eh)。可通过写TV视频输出控制寄存器(07h)和VCR视频输出控制寄存器(09h)将低速开关输出置为逻辑电平或高阻态。使能时，如果TV_SS或VCR_SS的电平发生变化，INT即变为有效的低电平，请参考表10、表15、表17和表20。

高速开关

高速开关信号最初用于逐像素切换CVBS和RGB信号，从而可插入随屏显示(OSD)信息。由于现代机顶盒解码器芯片具有集成的OSD电路，无需利用传统技术来产生OSD信息。目前，高速开关仅用于CVBS和RGB信号源的切换。

高速开关信号源通过写TV视频输出控制寄存器(07h)的第4位和第3位设置。TV SCART连接器的高速开关信号由输出使能寄存器(0Dh)的第1位使能或禁止，请参考表10、表15和表18。

I²C串行接口

MAX9670/MAX9671具有一个I²C/SMBus™兼容的2线串行接口，包括一条串行数据线(SDA)和一条串行时钟线(SCL)。SDA和SCL能够支持MAX9670/MAX9671与主控制器之间以最高400kHz的时钟速率通信，图6所示为2线接口的时序图。主控制器在总线上产生SCL并启动数据传输。主机器件通过发送START (S)条件、相应的从地址(R/W位置0)、寄存器地址和随后的数据字，向MAX9670/MAX9671写数据。每个发送序列均由START和STOP (P)条件打包成帧。发送到MAX9670/MAX9671的每个字均为8位，随后是应答时钟脉冲。主控制器从MAX9670/MAX9671读取数据时，需要发送从地址(R/W位置0)、读取寄存器的地址、REPEATED START (Sr)条件、从地址(R/W位置1)，随后是一系列SCL脉冲。MAX9670/MAX9671通过SDA发送数据，与主控制器产生的SCL脉冲同步。主控制器对于接收的每个数据字节进行应答。每个读序列均由START或REPEATED START、应答或非应答及STOP条件打包成帧。SDA既作为输入，又作为开漏输出。SDA总线需要一个大于500Ω的上拉电阻，SCL仅作为输入。如果在总线上有多个主控制器，或



图4. MAX9670/MAX9671的CVBS视频信号输出(图中所示为多发帧面图视频测试信号)



图5. MAX9670/MAX9671的色度(C)信号视频输出(图中所示为多发帧面图视频测试信号)

用于双SCART连接器的 低功耗音频/视频开关，带有音量控制

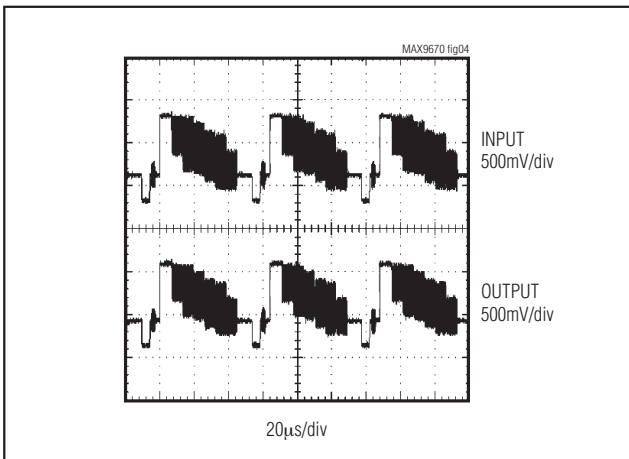

图6. I²C串行接口时序图

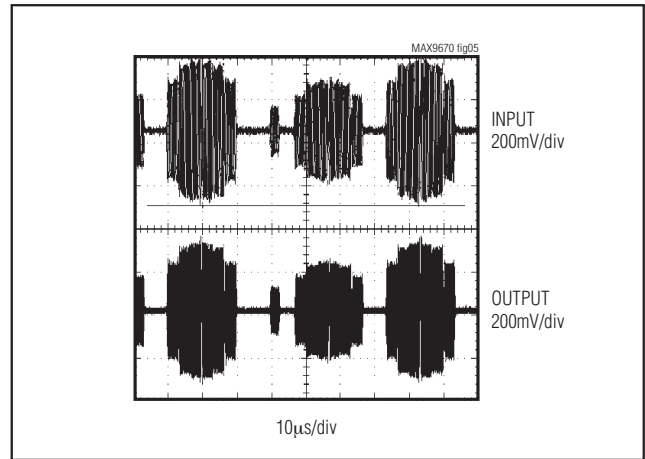
在单主机系统中主控制器具有一个开漏SCL输出，通常需要在SCL上连接大于500Ω的上拉电阻。SDA和SCL线路的串联电阻可选，串联电阻可以在总线上出现高压毛刺时对MAX9670/MAX9671的数字输入进行保护，并将总线信号的串扰和下冲降至最小。

位传输

每个SCL周期传输一个数据位。SDA数据在SCL脉冲为高电平时必须保持稳定。当SCL为高电平时，如果SDA发生变化则会产生控制信号(参见START和STOP条件部分)。当I²C总线处于非忙状态时，SDA和SCL均保持空闲高电平状态。

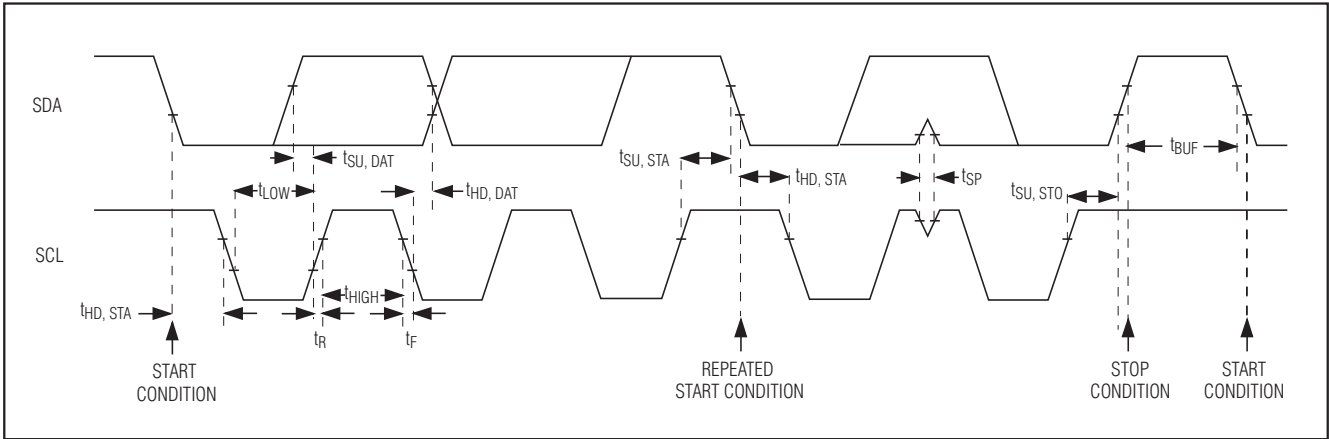
START和STOP条件

总线未被占用时，SDA和SCL为空闲高电平。主控制器通过发送START条件启动一次通信。START条件是在SCL保持高电平时，SDA由高到低的跳变；STOP条件是在SCL保持高电平时，SDA由低到高的跳变(图7)。主控制器发出的START条件开启向MAX9670/MAX9671数据传输。主控制器通过发送STOP条件中止数据传输，并释放总线。如果主控制器发出REPEATED START条件而非STOP条件，总线将保持有效状态。



图7. START、STOP和REPEATED START条件

提前STOP条件

MAX9670/MAX9671会在数据传输期间识别任意时刻的STOP条件，除非STOP和START条件发生在同一个高电平脉冲内。为保证正常工作，请不要在同一START条件的SCL高电平脉冲内发送STOP条件。

从地址

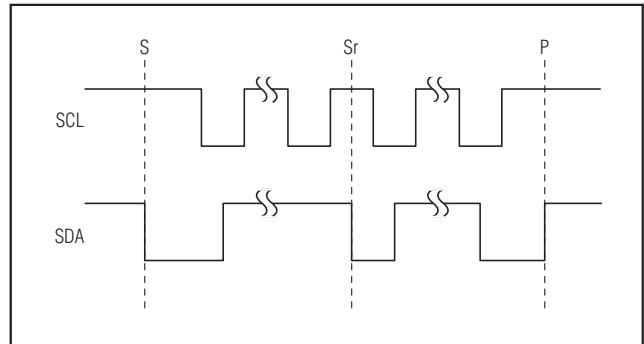
从地址定义为7位MSB (最高有效位)和随后的R/W (读/写)位。R/W位置1将MAX9670/MAX9671设置为读模式；R/W位置0将MAX9670/MAX9671设置为写模式。从地址总是在START或REPEATED START条件之后作为第一个字节发送给MAX9670/MAX9671。MAX9670/MAX9671从地址可通过DEV_ADDR配置，表3所示为MAX9670/MAX9671可提供的从地址。

用于双SCART连接器的 低功耗音频/视频开关，带有音量控制

应答

应答位(ACK)是第9个时钟位，写模式下，MAX9670/MAX9671在收到每个数据字节时利用应答位进行握手(参见图8)。如果成功收到一个字节，MAX9670/MAX9671则在主控制器产生的整个第9个时钟脉冲内拉低SDA。通过监测ACK可检测不成功的数据传输。若接收器件忙或发生了系统故障，则会引起数据传输失败。当数据传输失败时，总线主控制器可以重新开启通信。当MAX9670/MAX9671处



图8. 应答

于读模式时，主控制器在第9个时钟周期将SDA拉低，用来应答收到的数据；主控制器每接收到一个字节后发出一个应答信号，以保证数据传输的连续性。当主控制器从MAX9670/MAX9671读取最后一个字节后，将发送非应答脉冲，然后是STOP条件。

写数据格式

对MAX9670/MAX9671的写操作包括发送START条件、R/W位置0的从地址、配置内部寄存器地址指针的数据字节、1个或多个数据字节以及STOP条件。图9所示是向MAX9670/MAX9671写入1个数据字节的帧格式，图10所示是向MAX9670/MAX9671写入n个数据字节的帧格式。

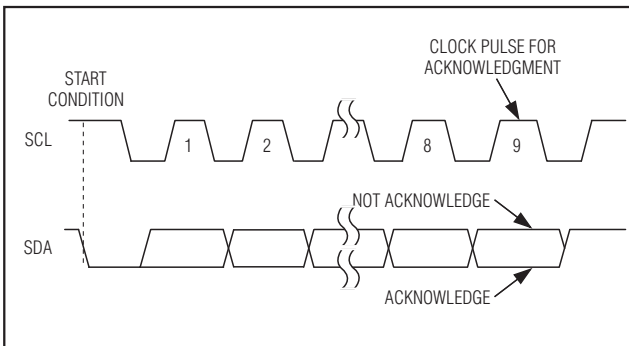
R/W位置0的从地址表示主控制器要向MAX9670/MAX9671写数据。MAX9670/MAX9671在主控制器产生的第9个SCL脉冲应答接收到的地址字节。

主控制器发送的第2个字节用于配置MAX9670/MAX9671的内部寄存器地址指针。指针通知MAX9670/MAX9671下一个数据字节要写入的地址。MAX9670/MAX9671在接收到地址指针数据后发送一个应答脉冲。



图9. 向MAX9670/MAX9671写一个数据字节



图10. 向MAX9670/MAX9671写n个数据字节

用于双SCART连接器的 低功耗音频/视频开关，带有音量控制

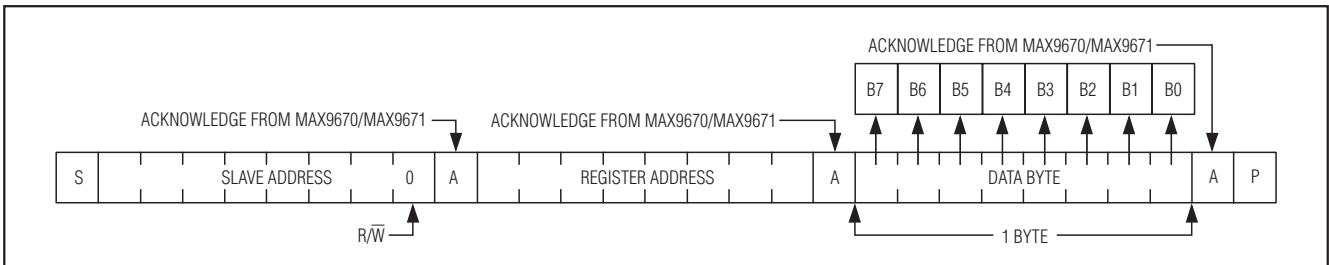

图11. 从MAX9670/MAX9671读取1个数据字节

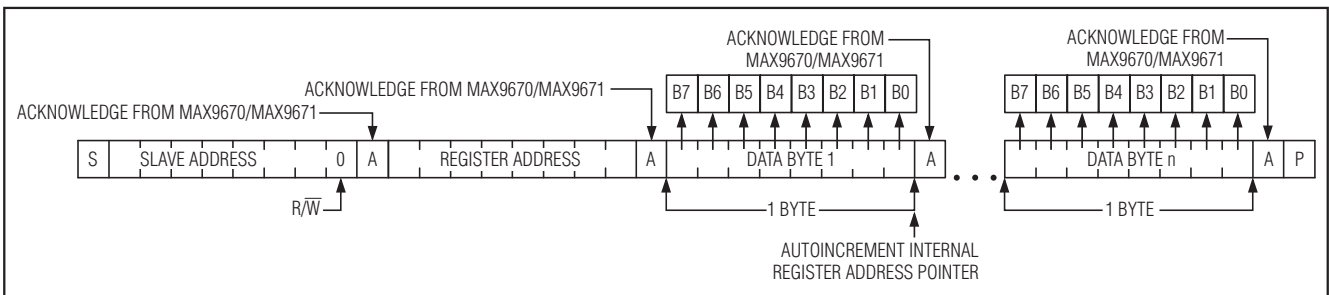

图12. 从MAX9670/MAX9671读取n个数据字节

发送到MAX9670/MAX9671的第三个字节包含即将写入寄存器的数据，MAX9670/MAX9671发出的应答脉冲表示收到数据字节。每次收到数据字节后，地址指针自动递增到下一个寄存器地址。这种自动递增功能允许主控制器在一个连续帧内顺序将数据写入寄存器地址。主控制器通过发送一个STOP条件表示发送结束。

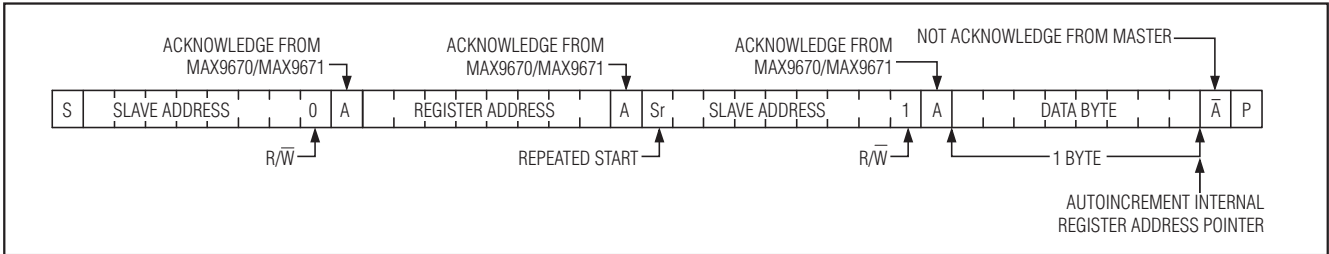
读数据格式

主控制器首先在START条件之后发送R/W位置0的MAX9670/MAX9671从地址，随后是寄存器地址，预置地址指针。MAX9670/MAX9671在第9个SCL时钟脉冲拉低SDA，应答接收到从地址和寄存器地址。然后发送REPEATED START条件和R/W位置1的从地址，MAX9670/MAX9671发送指定寄存器的内容。发送数据在主控制器产生的串行时钟(SCL)的上升沿有效。每次读取数据字节后，地址指针自动递增。自动递增功能允许在一个连续帧内顺序读取所有寄存器的内容。读取任意数量的数据字节后，均可发送STOP条件。如果在STOP条件之后是另一次读操作，第一个读取字节将从上次传输设置的地址开始，而不是00h，在随后的读操作中，地址指针将自动递增，直到下一个STOP条件。若试图读取地址高于10h的寄存器，将会造成重复的空寄存器读操作，所读取的寄存器内容为FFh。

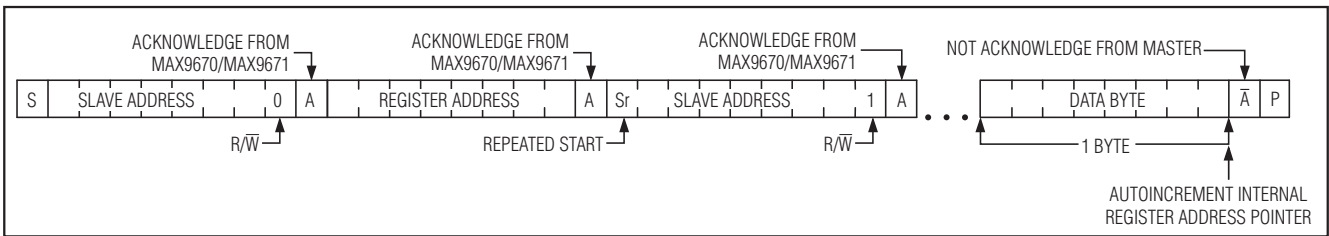
主控制器在应答时钟脉冲期间对每一个接收到的数据字节进行应答。除最后一个字节外，主控制器必须应答所有正确接收的字节。主控制器必须在最后一个字节后发送非应答脉冲，然后是STOP条件。图11和图12所示是从MAX9670/MAX9671读取数据的帧格式。

中断输出

当在模式1和模式2下使能中断功能时，开漏输出INT将在下列条件下置低：低速开关信号变化、检测到CVBS输入信号或信号消失、接通或断开CVBS输出负载。

在模式3下使能中断功能时，INT只有在低速开关信号变化时才会拉低。

将寄存器01h的第4位置1使能INT，参考表13。

通过读取寄存器0Eh和0Fh清除中断。

应用信息

音频输入

音频输入所允许的最大音频信号摆幅为0.5V_{RMS}，偏置在地电位。图13所示是用来衰减音频信号和偏置输入音频信号的推荐电路。

用于双SCART连接器的 低功耗音频/视频开关，带有音量控制



图13. 将音频源连接到音频输入的应用电路，1μF电容连接到以地为参考的电阻，将音频输入信号偏置到地电位，电阻用于衰减音频信号

音频通路的增益为4V/V，所以满幅音频输出为 $2V_{RMS}$ 。如果希望音频输出低于 $2V_{RMS}$ ，满幅音频输入应该按比例低于 $0.5V_{RMS}$ 。

工作模式

MAX9670/MAX9671有四种工作模式，通过写寄存器10h的第6位和第7位设置，请参考表19。

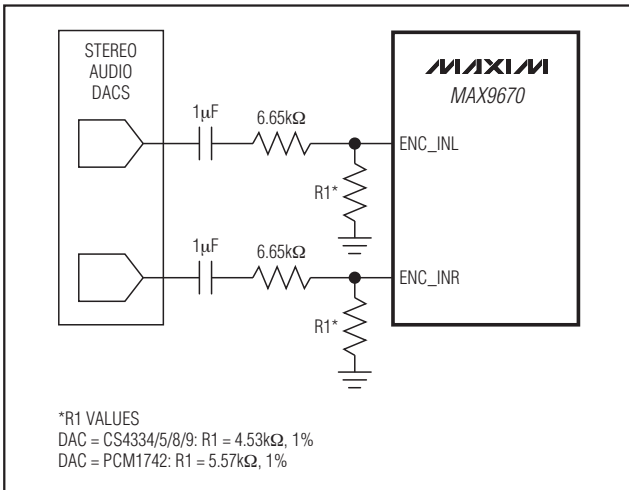
关断

关断模式下，除I²C接口外MAX9670/MAX9671内部的所有电路将被关断。I²C接口采用静态CMOS逻辑设计。除设置工作模式的寄存器10h外，所有其它I²C寄存器的值在进入、处于和退出关断模式时保持不变。

待机模式

待机模式下，MAX9670/MAX9671监测低速开关信号，并决定是否环回音频/视频信号。如果VCR低速开关输入激活(6V或12V输入)，音频/视频信号从VCR SCART环回到TV SCART。如果TV低速开关输入激活，音频/视频信号从TV SCART环回到VCR SCART。如果VCR低速开关输入和TV低速开关输入均未激活，例如：输入均接地，则没有环回信号。如果VCR低速开关输入和TV低速开关输入均激活，MAX9670/MAX9671认为这种情况非法，不会对任何信号进行环回。

有限状态机控制MAX9670/MAX9671的运行(图14)。状态0始终是MAX9670/MAX9671进入待机模式的初始状态。表4所示为I²C寄存器在状态0下的数值。状态机将其它I²C寄存器设置到正确数值，以便在状态1和状态2下环回音频/视频信号(参见表5和表6)。当MAX9670/MAX9671退出待机状态时，除寄存器10h外，所有I²C寄存器数值均保留，不影响器件运行。例如，如果在待机模式下，MAX9670从VCR SCART到TV SCART环回音频/视频信号，如果微控制器将工作模式从待机模式更改为全功率运行模式，则在模式改变过程中以及在模式更改完成后，音频/视频信号将继续保持环回。用户不会碰到任何音频或视频服务中断。

可在待机模式下关闭微控制器，因为MAX9670/MAX9671会自动运行。上电时，默认的工作模式为待机模式。

提供视频输入检测和视频负载检测的 全功率运行模式

该模式下，MAX9670/MAX9671处于完全工作状态。如果使能中断，只要低速开关信号发生变化、CVBS信号出现或消失、CVBS负载出现或消失，INT均将变为有效的逻辑低电平。微控制器确定是否改变MAX9670/MAX9671的开关配置或工作模式。

没有视频输入检测和视频负载检测的 全功率运行模式

该模式类似于上述模式，但视频输入检测和视频负载检测功能无效。如果使能中断，INT只有在低速开关信号发生变化时才有效。

功耗

MAX9670/MAX9671采用3.3V供电和低功耗电路设计，具有极低的静态功耗和平均功耗。静态功耗表示没有任何负载、没有任何音频或视频信号时，MAX9670/MAX9671的功耗。表7给出了4种工作模式下的静态功耗。

平均功耗是指MAX9670/MAX9671以典型信号驱动典型负载时的功耗。表8给出了完全上电模式下的平均功耗，表9为输入、输出条件。

用于双SCART连接器的 低功耗音频/视频开关，带有音量控制

MAX9670/MAX9671



图14. 待机模式状态机，加载6V或12V时TV_SS有效；加载6V或12V时VCR_SS有效

S端子

MAX9670/MAX9671支持从机顶盒到TV、从机顶盒到VCR、从VCR到机顶盒的S端子。最初的SCART规范并不包括S端子，这是随后增加的内容。所以，S端子的亮度(Y)信号与CVBS信号共用同一SCART引脚。同样，色度(C)信号与

R信号共用相同的SCART引脚。能够承载CVBS和亮度信号的引脚名称为Y/CVBS，能够承载R和色度信号的引脚名称为R/C。

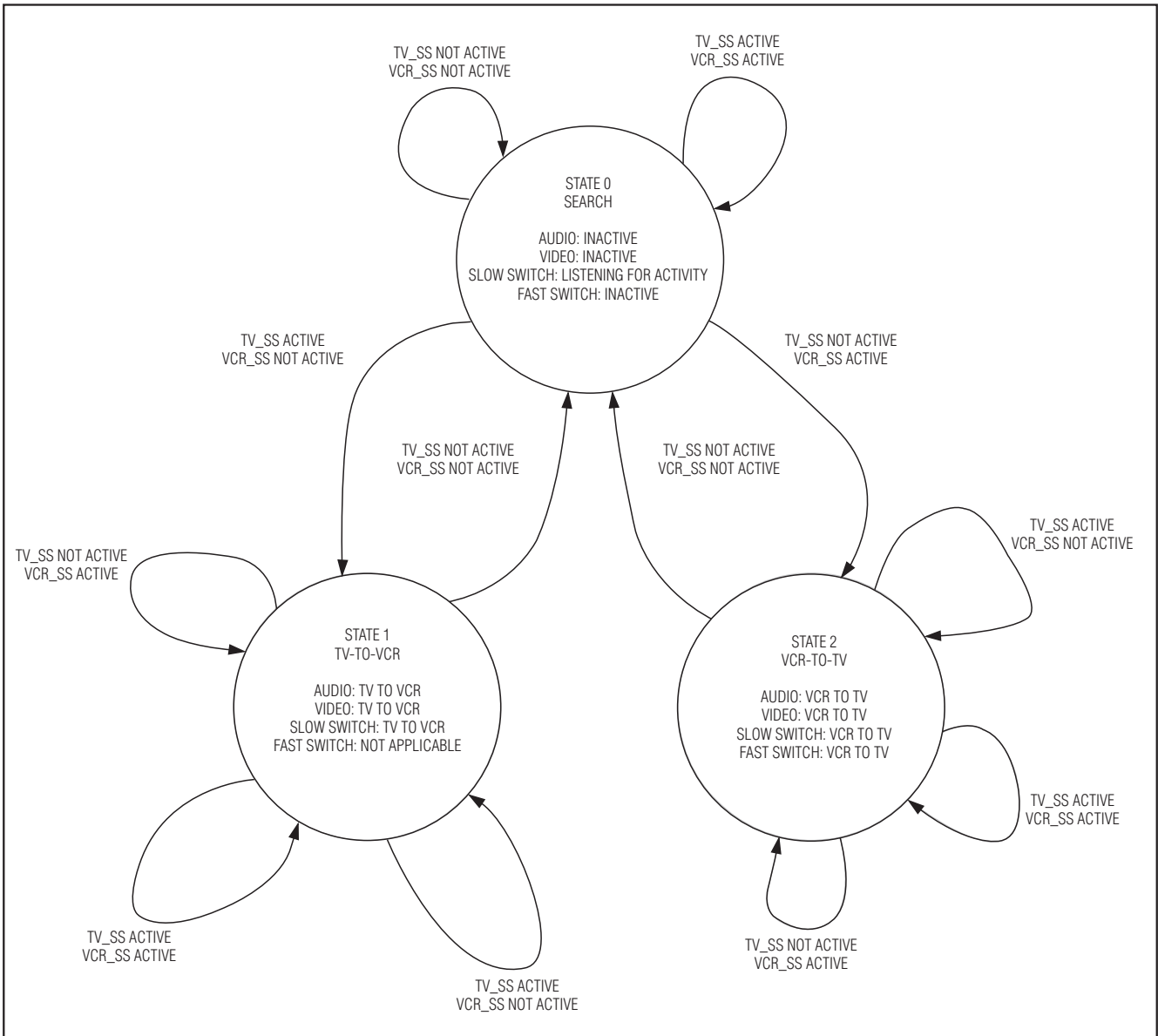
现在，Y/CVBS信号为全双工，而R/C信号为半双工，所以S端子被限制为半双工。MAX9670/MAX9671必须在相

用于双SCART连接器的 低功耗音频/视频开关，带有音量控制



图15. VCR_R/C_OUT增益为2的放大器向VCR SCART连接器输出色度信号(注意, VCR_R/C_OUT的下拉开关是开路的)



图16. VCR_R/C_IN接收来自VCR SCART连接器的色度信号。注意, VCR_R/C_OUT的下拉开关是闭合的, 并关闭了增益为2的放大器。在以上配置中, VCR SCART的色度信号环回到TV SCART

同的SCART引脚发送色度信号并接收色度信号, 但这些操作并非同时发生。连接到VCR_R/C_OUT的75Ω电阻必须在MAX9670/MAX9671发送色度信号时作为背向端接电阻, 在MAX9670/MAX9671接收色度信号时作为输入端接电阻。图15所示为MAX9670/MAX9671向VCR SCART连接器发送色度信号的情况, 图16所示为MAX9670/MAX9671从VCR SCART连接器接收色度信号的情况。

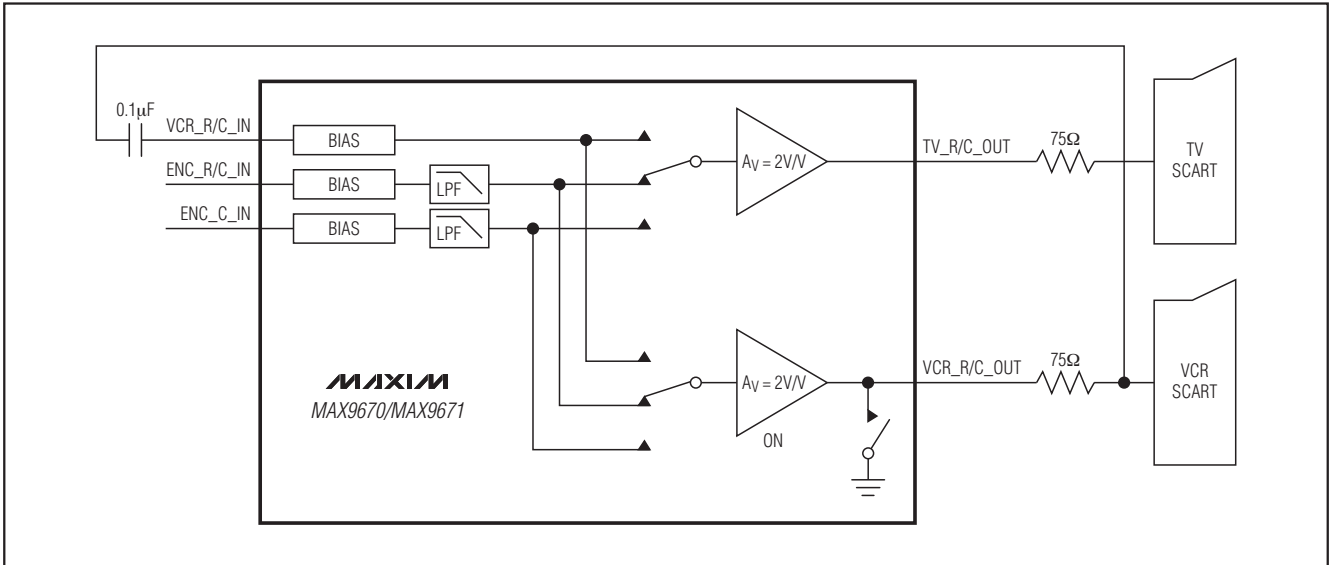
向寄存器09h的第2位写0, 将断开VCR_R/C_OUT的下拉开关。若要闭合下拉开关, 须向寄存器0Dh的第6位写0, 关闭输出放大器, 然后向寄存器09h的第2位写1, 请参考表17和表18。

用于双SCART连接器的 低功耗音频/视频开关，带有音量控制

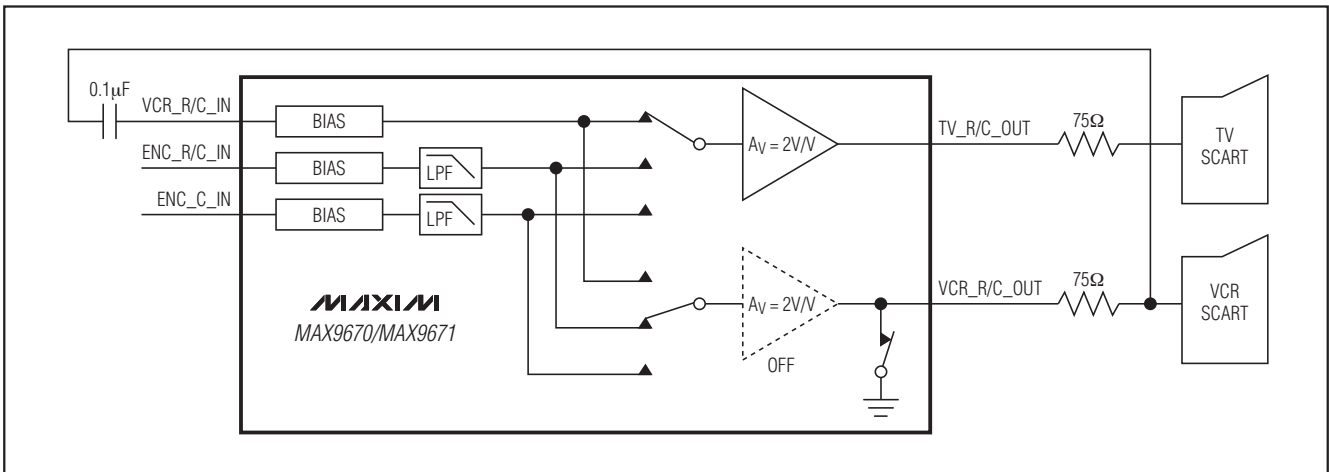
MAX9670/MAX9671



图17. 将来自TV SCART的CVBS和单声道音频信号连接到RF调制器的应用电路

与RF调制器的接口

如果机顶盒将CVBS和单声道音频调制到一个RF载波(例如频道3)，这里给出的一个简单应用电路可以提供所需信号(参见图17)。TV_OUTR和TV_OUTL之间的10kΩ电阻加法器产生单声道音频信号。TV_Y/CVBS_OUT与地之间的分压电阻产生标称幅度的视频信号。MAX9670/MAX9671针对该应用提供的便利之处是：如果 V_{AUD} 和 V_{VID} 均大于3.135V，MAX9670/MAX9671的音频和视频输出放大器可驱动多个负载。

机壳浮地放电保护和ESD保护

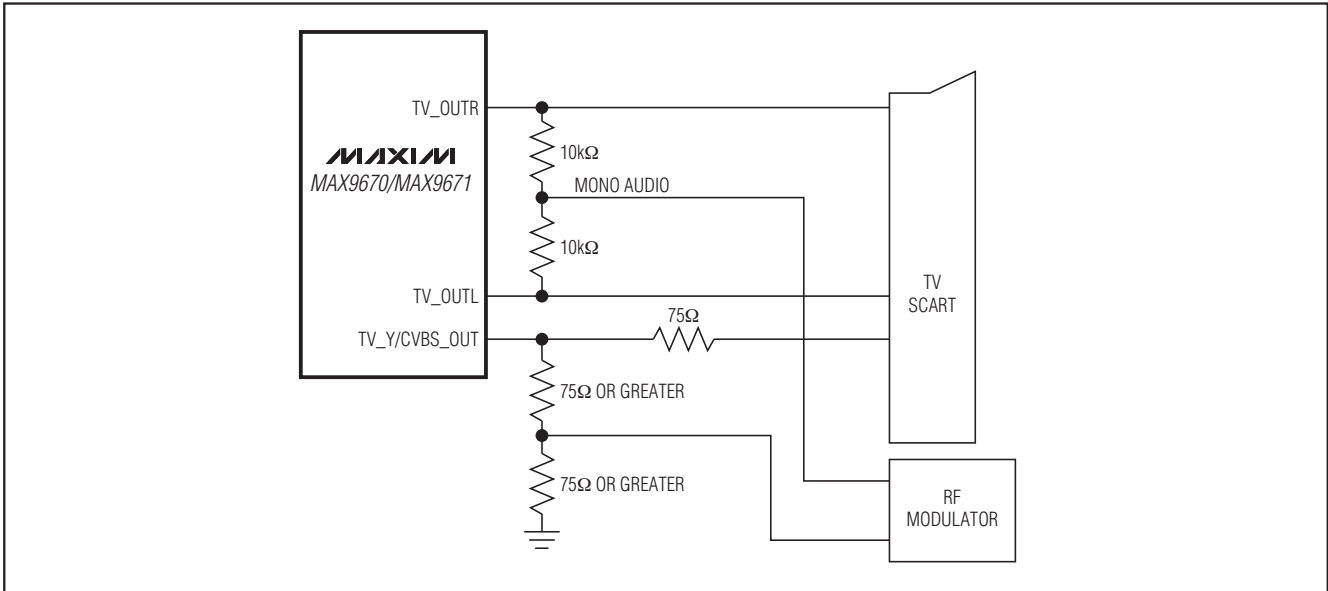
有些机顶盒没有与大地连接。因此，机壳可能被充电到500V的高压。当SCART电缆连接到SCART连接器时，充电后的机壳会通过某个信号引脚放电。等效电路是一个充电至311V的2200pF电容通过不到0.1Ω电阻连接至信号引脚。当MAX9670/MAX9671受到这一放电冲击时已经焊接在PCB上。这样，尖峰电流将通过外部和内部ESD保护器件，并被电源的旁路电容所吸收，该电容具有高容值和低ESR。

当电缆放电或受到ESD冲击时，为了更有效地保护MAX9670/MAX9671免受高压损坏，最好在SCART连接器的所有输入和输出端增加串联电阻(如果应用电路中没有串联电阻时)，也可以在SCART连接器的所有输入、输出端增加外部ESD保护二极管(例如BAV99)。

带模拟HD输出的SCART机顶盒

带SCART连接器和cinch连接器的机顶盒提供高清YPbPr输出；三路视频DAC通常输出标清RGB信号，这些信号连接到MAX9670/MAX9671；或是输出经过高清滤波放大器(如MAX9653)连接的高清YPbPr信号(参见图19)。机顶盒设备中视频DAC数量有限，因此使用了一组三工视频DAC，根据所要求的是标清RGB信号还是高清YPbPr信号切换视频格式。

使用RGB信号时，应关断高清滤波放大器，以保证RGB信号不出现在YPbPr连接器。MAX9653/MAX9654特别适合这种应用，因为在关断过程中其视频输入为高阻模式。

用于双SCART连接器的 低功耗音频/视频开关，带有音量控制



图18. 在MAX9670/MAX9671输出连接串联电阻和外部ESD保护二极管的应用电路

用于双SCART连接器的 低功耗音频/视频开关，带有音量控制

MAX9670/MAX9671

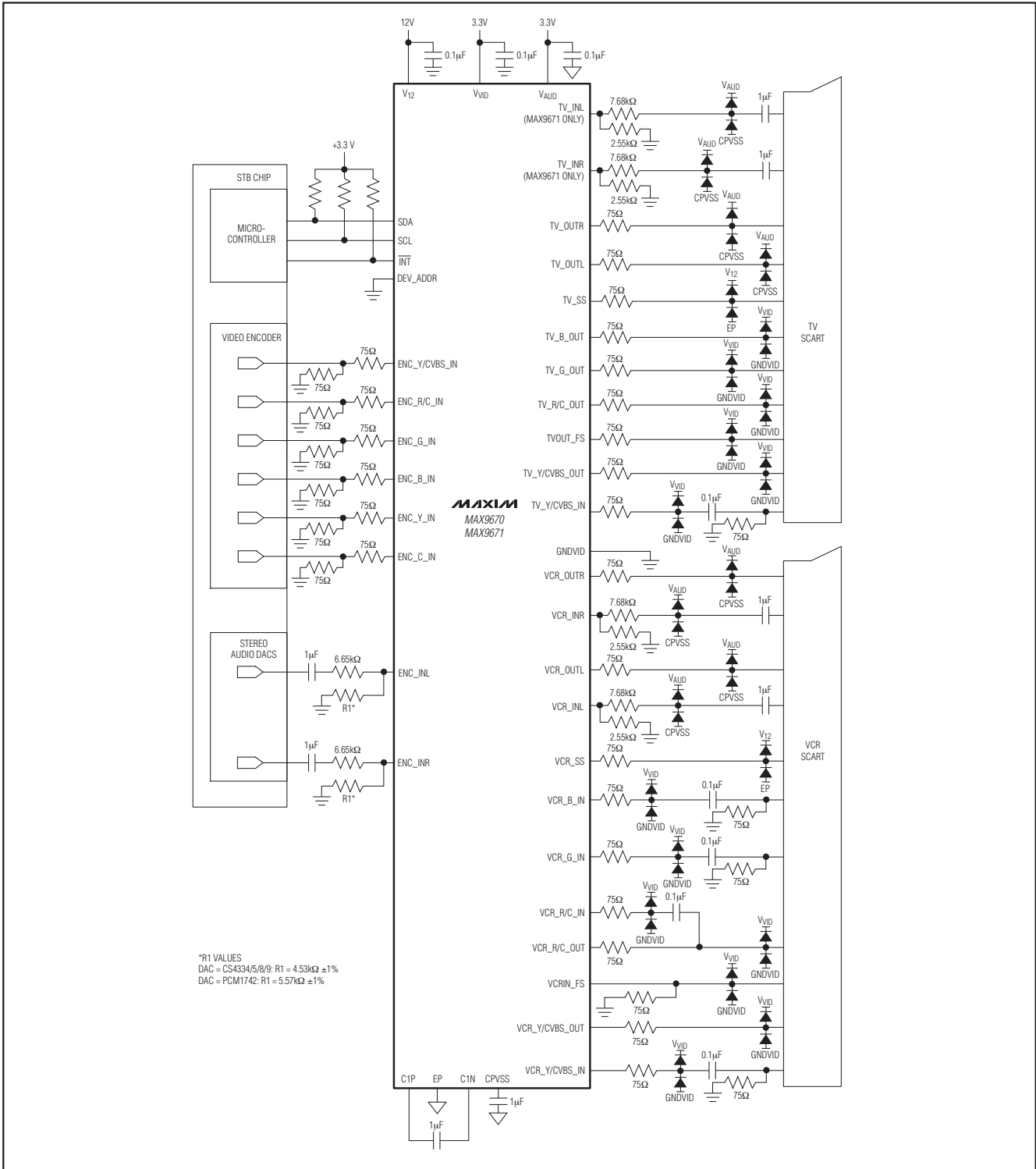

图19. 三DAC连接至MAX9670/MAX9671和MAX9653/MAX9654高清视频滤波放大器，(A) MAX9670/MAX9671在MAX9653/MAX9654处于关断模式下发送标清RGB信号；(B) MAX9670/MAX9671不发送RGB信号，但MAX9653/MAX9654发送高清YPbPr信号。

同样，当需要YPbPr信号时，如果MAX9670/MAX9671的ENC_R/C_IN、ENC_G_IN和ENC_B_IN采用交流耦合，这些视频输入应通过寄存器08h的第4位设置为高阻模式。不论ENC_R/C_IN处于同步头钳位模式还是处于偏置电路模式(通过寄存器08h的第3位设置)，高阻模式具有更高的优先级。如果ENC_R/C_IN、ENC_G_IN和ENC_B_IN采用直流耦合，这些输入必须置于同步头钳位模式。MAX9670/MAX9671的RGB输出应该静音或关断。

上述任意情况下，未激活的器件不应干扰由DAC产生的视频信号。

电源旁路

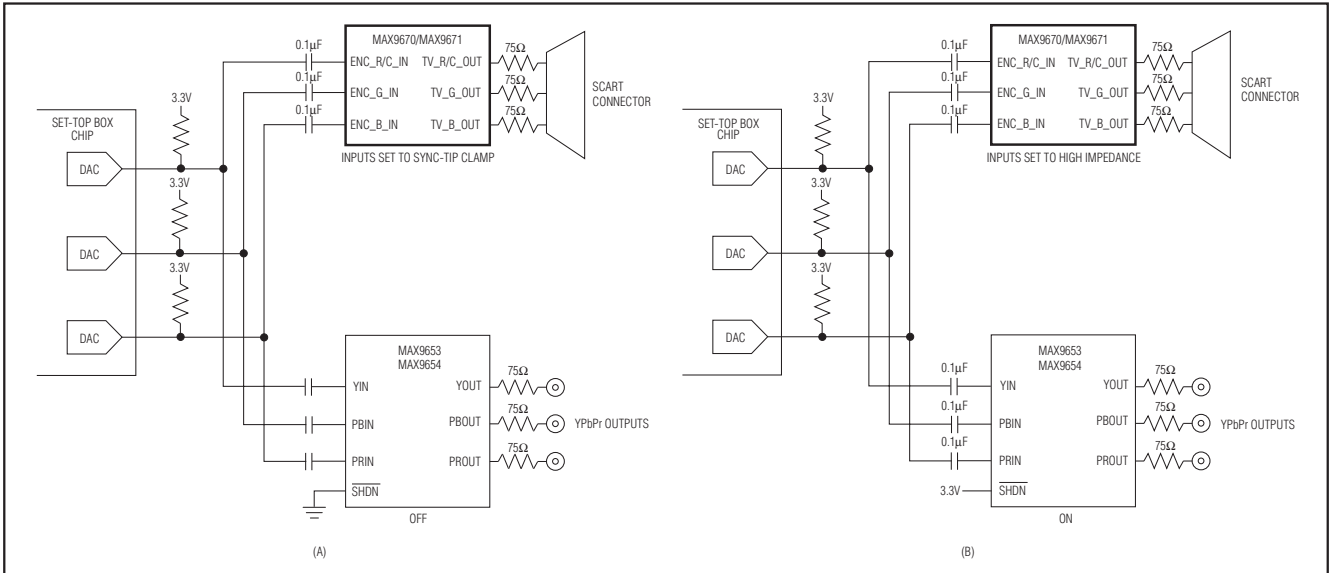
MAX9670/MAX9671仅需要3.3V和12V电源供电，无需负电源。12V电源 V_{12} 用于SCART切换功能；对于 V_{12} ，在尽量靠近器件的位置安装一个0.1 μF 旁路电容。将所有 V_{AUD} 连接到3.3V电源，并通过一个10 μF 电解电容和一个0.1 μF 陶瓷电容并联将其旁路至音频地。利用0.1 μF 陶瓷电容将每个 V_{VID} 旁路至视频地。

使用数字电源

MAX9670/MAX9671允许采用嘈杂的数字电源供电。较高的PSRR (100kHz时为49dB)使得MAX9670/MAX9671能够抑

制来自数字电源的噪声(请参考典型工作特性部分)。如果数字电源的噪声非常大，电视机屏幕出现条纹，则可增大电源的旁路电容。此外，由于电容越小其等效串联电阻(ESR)和等效串联电感(ESL)越小，所以采用小电容与小旁路电容并联有助于降低数字电源噪声。

布局和接地

为优化性能，在视频信号通路上采用阻抗受控的走线，并在靠近MAX9670/MAX9671的位置安装输入端接电阻和输出背向端接电阻，避免视频走线与高速数据线平行。

MAX9670/MAX9671为视频和音频电源提供独立的接地端。为了获得最佳性能，每个接地回路请使用独立的地平面，并通过单点将所有地平面连接在一起，请参考MAX9670/MAX9671评估板，它提供了一个经过验证的PCB布局实例。

如果MAX9670/MAX9671采用回流焊接或波峰焊接，裸焊盘接地过孔的尺寸应该至少为14mil，以确保裸焊盘上有足够焊料。如果MAX9670/MAX9671采用阻焊技术安装，这一过孔要求则不适合。无论哪种情况，裸焊盘与地之间的良好连接都是必须的，以便将耦合到输出端的噪声降至最低。

用于双SCART连接器的 低功耗音频/视频开关，带有音量控制

表1. 推荐的输入视频信号耦合方式及输入电路配置*

| VIDEO ORIGIN | FORMAT | VOLTAGE RANGE | COUPLING | INPUT CIRCUIT CONFIGURATION |
|--------------|--------|---------------|----------|-----------------------------|
| External | CVBS | Unknown | AC | Transparent sync-tip clamp |
| External | RGB | Unknown | AC | Transparent sync-tip clamp |
| External | Y | Unknown | AC | Transparent sync-tip clamp |
| External | C | Unknown | AC | Bias circuit |
| Internal | CVBS | 0 to 1V | DC | Transparent sync-tip clamp |
| Internal | RGB | 0 to 1V | DC | Transparent sync-tip clamp |
| Internal | Y/C | 0 to 1V | DC | Transparent sync-tip clamp |
| Internal | YPbPr | 0 to 1V | DC | Transparent sync-tip clamp |
| Internal | CVBS | 2.3V to 3.3V | AC | Transparent sync-tip clamp |
| Internal | RGB | 2.3V to 3.3V | AC | Transparent sync-tip clamp |
| Internal | Y | 2.3V to 3.3V | AC | Transparent sync-tip clamp |
| Internal | C | 2.3V to 3.3V | AC | Bias circuit |

*通过0.1 μ F电容将视频信号交流耦合至MAX9670/MAX9671。

表2. 低速开关模式

| SLOW-SWITCHING SIGNAL VOLTAGE (V) | MODE |
|-----------------------------------|--|
| 0 to 2 | Display device uses an internal source such as a built-in tuner to provide a video signal. |
| 4.5 to 7.0 | Display device uses a video signal from the SCART connector and sets the display to 16:9 aspect ratio. |
| 9.5 to 12.6 | Display device uses a signal from the SCART connector and sets the display to 4:3 aspect ratio. |

用于双SCART连接器的 低功耗音频/视频开关，带有音量控制

MAX9670/MAX9671

表3. 从地址

| DEV_ADDR | B7 | B6 | B5 | B4 | B3 | B2 | B1 | B0 | WRITE ADDRESS (hex) | READ ADDRESS (hex) |
|----------|----|----|----|----|----|----|----|-----|---------------------|--------------------|
| GNDVID | 1 | 0 | 0 | 1 | 0 | 1 | 0 | R/W | 94h | 95h |
| VVID | 1 | 0 | 0 | 1 | 0 | 1 | 1 | R/W | 96h | 97h |
| SCL | 1 | 0 | 0 | 1 | 1 | 0 | 0 | R/W | 98h | 99h |
| SDA | 1 | 0 | 0 | 1 | 1 | 0 | 1 | R/W | 9Ah | 9Bh |

表4. 状态0的I²C寄存器值*

| REGISTER ADDRESS (hexadecimal) | VALUE (binary) |
|--------------------------------|----------------|
| 00h | uuuu uuuu |
| 01h | uuuu 1111 |
| 06h | uuuu uuuu |
| 07h | uuuu uu10 |
| 08h | uuuu uuuu |
| 09h | uuuu u010 |
| 0Dh | 0000 000u |

*u表示该位保持其先前状态，未发生改变。

表5. 状态1的I²C寄存器值*

| REGISTER ADDRESS (hexadecimal) | VALUE (binary) |
|--------------------------------|----------------|
| 00h | uuuu uu0 |
| 01h | uuuu 1011 |
| 06h | uuuu uuuu |
| 07h | uuu0 0u10 |
| 08h | uuuu u011 |
| 09h | uuuu u0MM |
| 0Dh | 1100 001u |

*u表示该位保持其先前状态，未发生改变；MM = 寄存器0Eh (第1位、第0位)。

表6. 状态2的I²C寄存器值*

| REGISTER ADDRESS (hexadecimal) | VALUE (binary) |
|--------------------------------|----------------|
| 00h | uuuu uu0 |
| 01h | uuuu 1101 |
| 06h | uuu0 1010 |
| 07h | uuu0 0uNN |
| 08h | uuuu uuuu |
| 09h | uuuu u110 |
| 0Dh | 0011 111u |

*u表示该位保持其先前状态，未发生改变；NN = 寄存器0Eh (第3位、第2位)。

用于双SCART连接器的 低功耗音频/视频开关，带有音量控制

表7. 静态功耗

| OPERATING MODE | POWER CONSUMPTION (mW) |
|--|------------------------|
| Shutdown | 0.13 |
| Standby mode with no video activity (i.e., TV slow-switch and VCR slow-switch inputs are at ground). Standby mode is the power-on default. | 2.83 |
| Full-power mode with input video detection and video load detection active. | 66 |
| Full-power mode without input video detection and video load detection active. | 65 |

表8. 平均功耗

| OPERATING MODE | POWER CONSUMPTION (mW) |
|--|------------------------|
| Full-power mode with input video detection and video load detection active. | 300 |
| Full-power mode without input video detection and video load detection active. | 300 |

表9. 平均功耗测量条件

| PIN (MAX9670) | NAME | TYPE | SIGNAL | LOAD |
|---------------|------------------|--------|-----------------------------|----------------|
| 5 | V _{AUD} | Supply | 3.3V | N/A |
| 9 | ENC_INL | Input | 0.25V _{RMS} , 1kHz | N/A |
| 10 | ENC_INR | Input | 0.25V _{RMS} , 1kHz | N/A |
| 11 | VCR_INL | Input | None | N/A |
| 12 | VCR_INR | Input | None | N/A |
| 13 | TV_OUTL | Output | 1V _{RMS} , 1kHz | 10kΩ to ground |
| 14 | VCR_OUTL | Output | 1V _{RMS} , 1kHz | 10kΩ to ground |
| 15 | VCR_OUTR | Output | 1V _{RMS} , 1kHz | 10kΩ to ground |
| 16 | TV_OUTR | Output | 1V _{RMS} , 1kHz | 10kΩ to ground |
| 17 | TV_SS | Output | 12V | 10kΩ to ground |
| 18 | V ₁₂ | Supply | 12V | N/A |
| 19 | VCR_SS | Input | 0 | N/A |
| 20 | TVOUT_FS | Output | 3.3V | 150Ω to ground |
| 21 | VCRIN_FS | Input | 0 | N/A |
| 22 | ENC_B_IN | Input | 50% flat field | N/A |
| 23 | ENC_G_IN | Input | 50% flat field | N/A |
| 24 | VCR_B_IN | Input | None | N/A |
| 25 | VCR_G_IN | Input | None | N/A |
| 26 | TV_B_OUT | Output | 50% flat field | 150Ω to ground |
| 27 | TV_G_OUT | Output | 50% flat field | 150Ω to ground |
| 28 | GNDVID | Supply | 0 | N/A |
| 29 | VCR_R/C_IN | Input | None | N/A |
| 30 | V _{VID} | Supply | 3.3V | N/A |

用于双SCART连接器的 低功耗音频/视频开关，带有音量控制

MAX9670/MAX9671

表9. 平均功耗测量条件(续)

| PIN (MAX9670) | NAME | TYPE | SIGNAL | LOAD |
|---------------|----------------|--------|----------------|----------------|
| 31 | ENC_C_IN | Input | None | N/A |
| 32 | ENC_R/C_IN | Input | 50% flat field | N/A |
| 33 | TV_R/C_OUT | Output | 50% flat field | 150Ω to ground |
| 34 | VCR_R/C_OUT | Output | 50% flat field | 150Ω to ground |
| 35 | VCR_Y/CVBS_OUT | Output | 50% flat field | 150Ω to ground |
| 36 | TV_Y/CVBS_OUT | Output | 50% flat field | 150Ω to ground |
| 37 | VCR_Y/CVBS_IN | Input | None | N/A |
| 38 | TV_Y/CVBS_IN | Input | None | N/A |
| 39 | ENC_Y_IN | Input | None | N/A |
| 40 | ENC_Y/CVBS_IN | Input | 50% flat field | N/A |

表10. 写模式的数据格式

| REGISTER ADDRESS (hex) | BIT 7 | BIT 6 | BIT 5 | BIT 4 | BIT 3 | BIT 2 | BIT 1 | BIT 0 |
|------------------------|-----------------------|--------------------|-------------------|-------------------------------|---------------------|----------------------|------------------------|----------------------|
| 00h | Not used | TV ZCD | TV volume control | | | | | TV audio output mute |
| 01h | Not used | | | Interrupt enable | VCR audio selection | | TV audio selection | |
| 02h | Not used | | | | | | | |
| 03h | Not used | | | | | | | |
| 04h | Not used | | | | | | | |
| 05h | Not used | | | | | | | |
| 06h | Not used | | | TV G and B video switch | | TV video switch | | |
| 07h | Not used | | | Set TV fast switching | | Not used | Set TV slow switching | |
| 08h | VCR_R/C_IN clamp | Not used | | ENC R/G/B high-impedance bias | ENC_R/C_IN clamp | VCR video switch | | |
| 09h | Not used | | | | | VCR_R/C_OUT ground | Set VCR slow switching | |
| 0Ah | Not used | | | | | | | |
| 0Bh | Not used | | | | | | | |
| 0Ch | Not used | | | | | | | |
| 0Dh | VCR_Y/CVBS_OUT enable | VCR_R/C_OUT enable | TV_R/C_OUT enable | TV_G_OUT enable | TV_B_OUT enable | TV_Y/CVBS_OUT enable | TVOUT_FS enable | Not used |
| 10h | Operating mode | | Not used | | | | | |

用于双SCART连接器的 低功耗音频/视频开关，带有音量控制

表 11. 读模式的数据格式

| REGISTER ADDRESS (hex) | BIT 7 | BIT 6 | BIT 5 | BIT 4 | BIT 3 | BIT 2 | BIT 1 | BIT 0 |
|------------------------|----------|----------------|--------------------------------|--------------------------------------|------------------------------|--------------------------------|-----------------------------|-------------------------------|
| 0Eh | Not used | Power-on reset | Not used | | VCR slow-switch input status | | TV slow switch input status | |
| 0Fh | Not used | | ENC_Y_IN input video detection | ENC_Y/ CVBS_IN input video detection | VCR CVBS output load | VCR CVBS input video detection | TV CVBS output load | TV CVBS input video detection |

表 12. 寄存器00h：音频控制

| DESCRIPTION | BIT | | | | | | | | COMMENTS |
|---------------------------|-----|---|---|---|---|---|---|---|-----------------------------|
| | 7 | 6 | 5 | 4 | 3 | 2 | 1 | 0 | |
| TV Audio Mute | | | | | | | | 0 | Off |
| | | | | | | | | 1 | On (power-on default) |
| TV Volume Control | | | 0 | 0 | 0 | 0 | 0 | | 0dB gain (power-on default) |
| | | | 0 | 0 | 0 | 0 | 1 | | -2dB gain |
| | | | 0 | 0 | 0 | 1 | 0 | | -4dB gain |
| | | | 0 | 0 | 0 | 1 | 1 | | -6dB gain |
| | | | 0 | 0 | 1 | 0 | 0 | | -8dB gain |
| | | | 0 | 0 | 1 | 0 | 1 | | -10dB gain |
| | | ⋮ | ⋮ | ⋮ | ⋮ | ⋮ | ⋮ | ⋮ | ⋮ |
| | | | 1 | 1 | 1 | 1 | 0 | | -60dB gain |
| TV Zero-Crossing Detector | | 0 | | | | | | | Off |
| | | 1 | | | | | | | On (power-on default) |

表 13. 寄存器01h：TV音频控制

| DESCRIPTION | BIT | | | | | | | | COMMENTS |
|----------------------------|-----|---|---|---|---|---|---|---|-----------------------------|
| | 7 | 6 | 5 | 4 | 3 | 2 | 1 | 0 | |
| Input Source for TV Audio | | | | | | | 0 | 0 | Encoder audio |
| | | | | | | | 0 | 1 | VCR audio |
| | | | | | | | 1 | 0 | TV audio (MAX9671 only) |
| | | | | | | | 1 | 1 | Mute (power-on default) |
| Input Source for VCR Audio | | | | | 0 | 0 | | | Encoder audio |
| | | | | | 0 | 1 | | | VCR audio |
| | | | | | 1 | 0 | | | TV audio (MAX9671 only) |
| | | | | | 1 | 1 | | | Mute (power-on default) |
| Interrupt Enable | | | | 0 | | | | | Disabled (power-on default) |
| | | | | 1 | | | | | Enabled |

用于双SCART连接器的 低功耗音频/视频开关，带有音量控制

MAX9670/MAX9671

表 14. 寄存器06h: TV视频输入控制

| DESCRIPTION | BIT | | | | | | | | COMMENTS | |
|---|-----|---|---|---|---|---|---|---|-------------------------|-------------------------|
| | 7 | 6 | 5 | 4 | 3 | 2 | 1 | 0 | | |
| Input Sources for TV Video | | | | | | | | | TV_Y/CVBS_OUT | TV_R/C_OUT |
| | | | | | | 0 | 0 | 0 | ENC_Y/CVBS_IN | ENC_R/C_IN |
| | | | | | | 0 | 0 | 1 | ENC_Y_IN | ENC_C_IN |
| | | | | | | 0 | 1 | 0 | VCR_Y/CVBS_IN | VCR_R/C_IN |
| | | | | | | 0 | 1 | 1 | TV_Y/CVBS_IN | Mute |
| | | | | | | 1 | 0 | 0 | Not used | Not used |
| | | | | | | 1 | 0 | 1 | Mute | Mute |
| | | | | | | 1 | 1 | 0 | Mute | Mute |
| Input Sources for TV_G_OUT and TV_B_OUT | | | | | | | | | TV_G_OUT | TV_B_OUT |
| | | | | 0 | 0 | | | | ENC_G_IN | ENC_B_IN |
| | | | | 0 | 1 | | | | VCR_G_IN | VCR_B_IN |
| | | | | 1 | 0 | | | | Mute | Mute |
| | | | | 1 | 1 | | | | Mute (power-on default) | Mute (power-on default) |

表 15. 寄存器07h: TV视频输出控制

| DESCRIPTION | BIT | | | | | | | | COMMENTS |
|-----------------------|-----|---|---|---|---|---|---|---|---|
| | 7 | 6 | 5 | 4 | 3 | 2 | 1 | 0 | |
| Set TV Slow Switching | | | | | | | 0 | 0 | Low (< 2V) internal source |
| | | | | | | | 0 | 1 | Medium (4.5V to 7V); external SCART source with 16:9 aspect ratio |
| | | | | | | | 1 | 0 | High impedance (power-on default) |
| | | | | | | | 1 | 1 | High (> 9.5V); external SCART source with 4:3 aspect ratio |
| Set TV Fast Switching | | | | 0 | 0 | | | | GNDVID (power-on default) |
| | | | | 0 | 1 | | | | Not used |
| | | | | 1 | 0 | | | | Same level as VCRIN_FS |
| | | | | 1 | 1 | | | | VVID |

用于双SCART连接器的 低功耗音频/视频开关，带有音量控制

表 16. 寄存器08h: ENC和VCR视频输入/输出控制

| DESCRIPTION | BIT | | | | | | | | COMMENTS | |
|--|-----|---|---|---|---|---|---|---|--|-------------------------|
| | 7 | 6 | 5 | 4 | 3 | 2 | 1 | 0 | VCR_Y/CVBS_OUT | VCR_R/C_OUT |
| Input Sources for VCR Video | | | | | | 0 | 0 | 0 | ENC_Y/CVBS_IN | ENC_R/C_IN |
| | | | | | | 0 | 0 | 1 | ENC_Y_IN | ENC_C_IN |
| | | | | | | 0 | 1 | 0 | VCR_Y/CVBS_IN | VCR_R/C_IN |
| | | | | | | 0 | 1 | 1 | TV_Y/CVBS_IN | Mute |
| | | | | | | 1 | 0 | 0 | Not used | Not used |
| | | | | | | 1 | 0 | 1 | Mute | Mute |
| | | | | | | 1 | 1 | 0 | Mute | Mute |
| | | | | | | 1 | 1 | 1 | Mute (power-on default) | Mute (power-on default) |
| ENC_R/C_IN Clamp/Bias | | | | | 0 | | | | DC restore clamp active at input (power-on default) | |
| | | | | | 1 | | | | Chrominance bias applied at input | |
| ENC R/C, G, and B inputs high-impedance bias (in HD application) | | | | 0 | | | | | High-impedance bias off (power-on default) | |
| | | | | 1 | | | | | Biases the R/C, G, and B inputs to high impedance (overwrites the ENC_R/C_IN clamp and bias bit) | |
| VCR_R/C_IN Clamp/Bias | 0 | | | | | | | | DC restore clamp active at input (power-on default) | |
| | 1 | | | | | | | | Chrominance bias applied at input | |

用于双SCART连接器的 低功耗音频/视频开关，带有音量控制

MAX9670/MAX9671

表 17. 寄存器09h: VCR视频输出控制

| DESCRIPTION | BIT | | | | | | | | COMMENTS |
|------------------------|-----|---|---|---|---|---|---|---|--|
| | 7 | 6 | 5 | 4 | 3 | 2 | 1 | 0 | |
| Set VCR Slow Switching | | | | | | | 0 | 0 | Low (< 2V) internal source |
| | | | | | | | 0 | 1 | Medium (4.5V to 7V); external SCART source with 16:9 aspect ratio |
| | | | | | | | 1 | 0 | High impedance (power-on default) |
| | | | | | | | 1 | 1 | High (> 9.5V); external SCART source with 4:3 aspect ratio |
| VCR_R/C_OUT Ground | | | | | | 0 | | | Normal operation; pulldown on VCR_R/C_OUT is off (power-on default) |
| | | | | | | 1 | | | Ground; pulldown on VCR_R/C_OUT is on; the output amplifier driving VCR_R/C_OUT is off |

表 18. 寄存器0Dh: 输出使能

| DESCRIPTION | BIT | | | | | | | | COMMENTS |
|-----------------------|-----|---|---|---|---|---|---|---|------------------------|
| | 7 | 6 | 5 | 4 | 3 | 2 | 1 | 0 | |
| TVOUT_FS Enable | | | | | | | 0 | | Off (power-on default) |
| | | | | | | | 1 | | On |
| TV_Y/CVBS_OUT Enable | | | | | | 0 | | | Off (power-on default) |
| | | | | | | 1 | | | On |
| TV_B_OUT Enable | | | | | 0 | | | | Off (power-on default) |
| | | | | | 1 | | | | On |
| TV_G_OUT Enable | | | | 0 | | | | | Off (power-on default) |
| | | | | 1 | | | | | On |
| TV_R/C_OUT Enable | | | 0 | | | | | | Off (power-on default) |
| | | | 1 | | | | | | On |
| VCR_R/C_OUT Enable | | 0 | | | | | | | Off (power-on default) |
| | | 1 | | | | | | | On |
| VCR_Y/CVBS_OUT Enable | 0 | | | | | | | | Off (power-on default) |
| | 1 | | | | | | | | On |

用于双SCART连接器的 低功耗音频/视频开关，带有音量控制

表19. 寄存器10h：工作模式

| DESCRIPTION | BIT | | | | | | | | COMMENTS |
|----------------|-----|---|---|---|---|---|---|---|---|
| | 7 | 6 | 5 | 4 | 3 | 2 | 1 | 0 | |
| Operating Mode | 0 | 0 | | | | | | | Shutdown |
| | 0 | 1 | | | | | | | Standby mode (power-on default). Input video detection circuits are active. Audio circuitry is off unless video is detected. Once slow switch is detected, the signal paths between the VCR and TV SCART are connected. |
| | 1 | 0 | | | | | | | Full-power mode with input video detection and video-load detection active. |
| | 1 | 1 | | | | | | | Full-power mode without input video detection and video-load detection active. |

表20. 寄存器0Eh：状态

| DESCRIPTION | BIT | | | | | | | | COMMENTS |
|---------------------------------|-----|---|---|---|---|---|---|---|--|
| | 7 | 6 | 5 | 4 | 3 | 2 | 1 | 0 | |
| TV Slow-Switching Input Status | | | | | | | 0 | 0 | 0 to 2V; internal source |
| | | | | | | | 0 | 1 | 4.5V to 7V; external source with 16:9 aspect ratio |
| | | | | | | | 1 | 0 | Not used |
| | | | | | | | 1 | 1 | 9.5V to 12.6V; external source with 4:3 aspect ratio |
| VCR Slow-Switching Input Status | | | | | 0 | 0 | | | 0 to 2V; internal source |
| | | | | | 0 | 1 | | | 4.5V to 7V; external source with 16:9 aspect ratio |
| | | | | | 1 | 0 | | | Not used |
| | | | | | 1 | 1 | | | 9.5V to 12.6V; external source with 4:3 aspect ratio |
| Power-On Reset | | 0 | | | | | | | V _{VID} is too low for digital logic to operate |
| | | 1 | | | | | | | V _{VID} is high enough for digital logic to operate |

用于双SCART连接器的 低功耗音频/视频开关，带有音量控制

表21. 寄存器0Fh: 视频有效状态

| DESCRIPTION | BIT | | | | | | | | COMMENTS |
|-------------------------------------|-----|---|---|---|---|---|---|---|--------------------|
| | 7 | 6 | 5 | 4 | 3 | 2 | 1 | 0 | |
| TV CVBS Input Video Detection | | | | | | | | 0 | No video detected. |
| | | | | | | | | 1 | Video detected. |
| TV CVBS Output Load | | | | | | | 0 | | No video detected. |
| | | | | | | | 1 | | Video detected. |
| VCR CVBS Input Video Detection | | | | | | 0 | | | No video detected. |
| | | | | | | 1 | | | Video detected. |
| VCR CVBS Output Load | | | | | 0 | | | | No load connected. |
| | | | | | 1 | | | | Load connected. |
| ENC_Y/CVBS_IN Input Video Detection | | | | 0 | | | | | No video detected. |
| | | | | 1 | | | | | Video detected. |
| ENC_Y_IN Input Video Detection | | | 0 | | | | | | No video detected. |
| | | | 1 | | | | | | Video detected. |

MAX9670/MAX9671

用于双SCART连接器的 低功耗音频/视频开关，带有音量控制

典型应用电路

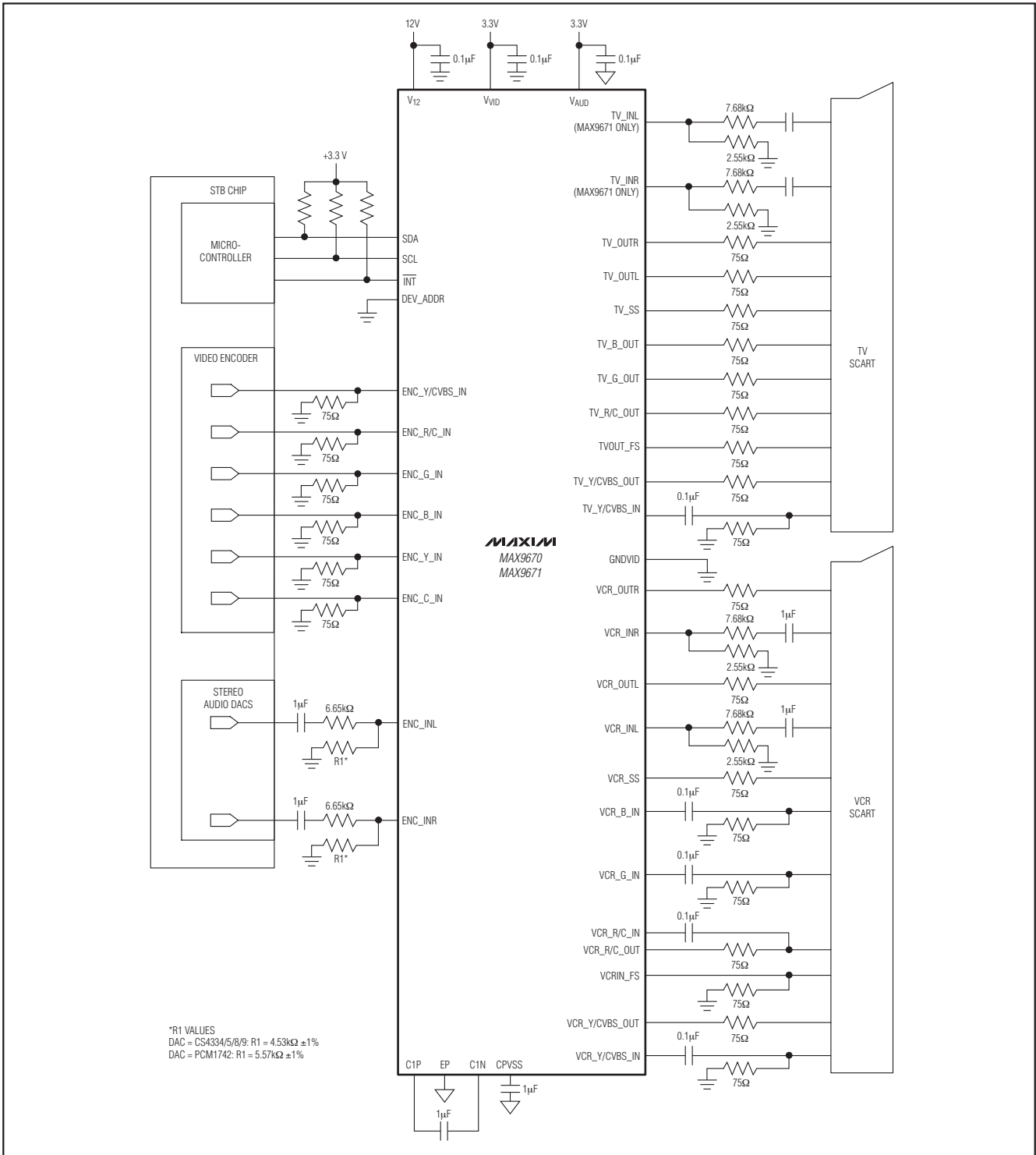

用于双SCART连接器的 低功耗音频/视频开关，带有音量控制

引脚配置

MAX9670/MAX9671

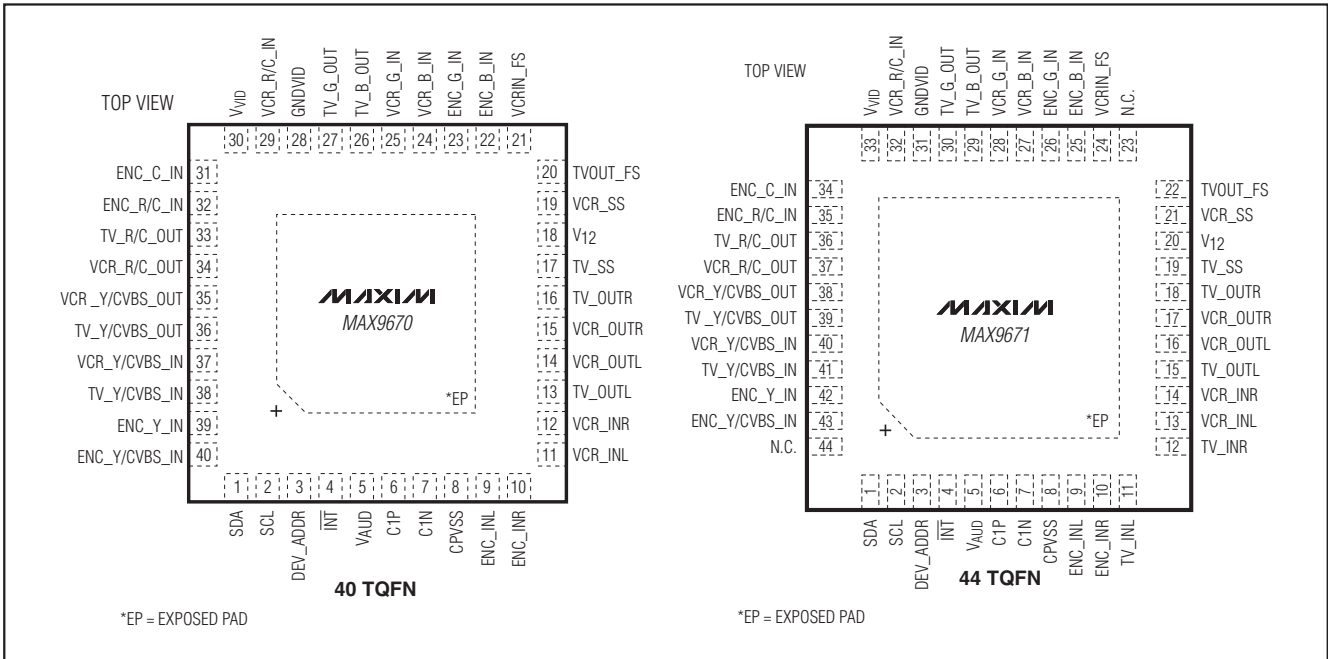

芯片信息

PROCESS: BiCMOS

用于双SCART连接器的 低功耗音频/视频开关，带有音量控制

封装信息

如需最近的封装外形信息和焊盘布局，请查询 china.maxim-ic.com/packages。请注意，封装编码中的“+”、“#”或“-”仅表示RoHS状态。封装图中可能包含不同的尾缀字符，但封装图只与封装有关，与RoHS状态无关。

| 封装类型 | 封装编码 | 外形编号 | 焊盘布局编号 |
|---------|---------|-------------------------|-------------------------|
| 40 TQFN | T4066+3 | 21-0141 | 90-0054 |
| 44 TQFN | T4477+2 | 21-0144 | 90-0127 |

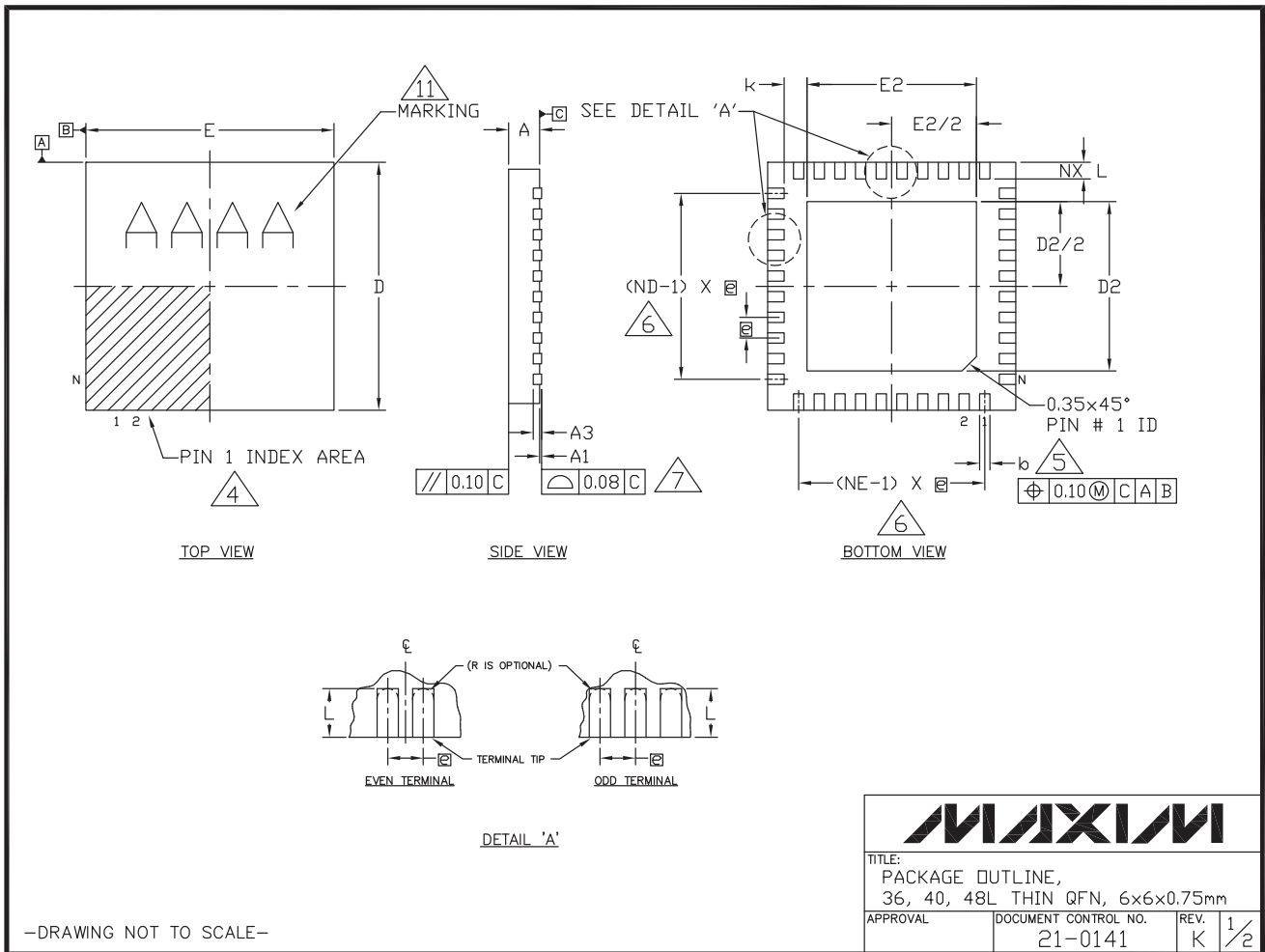

用于双SCART连接器的 低功耗音频/视频开关，带有音量控制

封装信息(续)

如需最近的封装外形信息和焊盘布局，请查询 china.maxim-ic.com/packages。请注意，封装编码中的“+”、“#”或“-”仅表示RoHS状态。封装图中可能包含不同的尾缀字符，但封装图只与封装有关，与RoHS状态无关。

MAX9670/MAX9671

| COMMON DIMENSIONS | | | | | | | | | |
|-------------------|-----------|------|------|-----------|------|------|-----------|------|------|
| PKG. | 36L 6x6 | | | 40L 6x6 | | | 48L 6x6 | | |
| SYMBOL | MIN. | NOM. | MAX. | MIN. | NOM. | MAX. | MIN. | NOM. | MAX. |
| A | 0.70 | 0.75 | 0.80 | 0.70 | 0.75 | 0.80 | 0.70 | 0.75 | 0.80 |
| A1 | 0 | 0.02 | 0.05 | 0 | 0.02 | 0.05 | 0 | - | 0.05 |
| A3 | 0.20 REF. | | | 0.20 REF. | | | 0.20 REF. | | |
| b | 0.20 | 0.25 | 0.30 | 0.20 | 0.25 | 0.30 | 0.15 | 0.20 | 0.25 |
| D | 5.90 | 6.00 | 6.10 | 5.90 | 6.00 | 6.10 | 5.90 | 6.00 | 6.10 |
| E | 5.90 | 6.00 | 6.10 | 5.90 | 6.00 | 6.10 | 5.90 | 6.00 | 6.10 |
| e | 0.50 BSC. | | | 0.50 BSC. | | | 0.40 BSC. | | |
| k | 0.25 | - | - | 0.25 | - | - | 0.25 | - | - |
| L | 0.35 | 0.50 | 0.65 | 0.30 | 0.40 | 0.50 | 0.30 | 0.40 | 0.50 |
| N | 36 | | | 40 | | | 48 | | |
| ND | 9 | | | 10 | | | 12 | | |
| NE | 9 | | | 10 | | | 12 | | |
| JEDEC | WJJD-1 | | | WJJD-2 | | | - | | |

| EXPOSED PAD VARIATIONS | | | | | | |
|------------------------|------|------|------|------|------|------|
| PKG. CODES | D2 | | | E2 | | |
| | MIN. | NOM. | MAX. | MIN. | NOM. | MAX. |
| T3666-2 | 3.60 | 3.70 | 3.80 | 3.60 | 3.70 | 3.80 |
| T3666-3 | 3.60 | 3.70 | 3.80 | 3.60 | 3.70 | 3.80 |
| T3666N-1 | 3.60 | 3.70 | 3.80 | 3.60 | 3.70 | 3.80 |
| T3666MN-1 | 3.60 | 3.70 | 3.80 | 3.60 | 3.70 | 3.80 |
| T4066-2 | 4.00 | 4.10 | 4.20 | 4.00 | 4.10 | 4.20 |
| T4066-3 | 4.00 | 4.10 | 4.20 | 4.00 | 4.10 | 4.20 |
| T4066-5 | 4.00 | 4.10 | 4.20 | 4.00 | 4.10 | 4.20 |
| T4866-1 | 4.40 | 4.50 | 4.60 | 4.40 | 4.50 | 4.60 |
| T4866N-1 | 4.40 | 4.50 | 4.60 | 4.40 | 4.50 | 4.60 |
| T4866-2 | 4.40 | 4.50 | 4.60 | 4.40 | 4.50 | 4.60 |
| T4066MN-5 | 4.00 | 4.10 | 4.20 | 4.00 | 4.10 | 4.20 |

NOTES:

- ALL DIMENSIONS ARE IN MILLIMETERS, ANGLES IN DEGREES UNLESS OTHERWISE SPECIFIED
- DIMENSIONING & TOLERANCING CONFORM TO ASME Y14.5M-1994.
- MATERIAL MUST COMPLY WITH BANNED AND RESTRICTED SUBSTANCES SPEC # 10-0131.
- THE TERMINAL #1 IDENTIFIER AND TERMINAL NUMBERING CONVENTION SHALL CONFORM TO JESD 95-1 SPP-012. DETAILS OF TERMINAL #1 IDENTIFIER ARE OPTIONAL, BUT MUST BE LOCATED WITHIN THE ZONE INDICATED. THE TERMINAL #1 IDENTIFIER MAY BE EITHER A MOLD OR MARKED FEATURE.
- DIMENSION b APPLIES TO METALLIZED TERMINAL AND IS MEASURED BETWEEN 0.25mm AND 0.30mm FROM TERMINAL TIP.
- ND AND NE REFER TO THE NUMBER OF TERMINALS ON EACH D AND E SIDE, RESPECTIVELY.
- COPLANARITY APPLIES TO THE EXPOSED HEAT SINK SLUG AS WELL AS THE TERMINALS.
- DRAWING CONFORMS TO JEDEC MO220, EXCEPT FOR 0.4mm LEAD PITCH: PACKAGE T4866.
- N IS THE TOTAL NUMBER OF TERMINALS.
- WARPAGE SHALL NOT EXCEED 0.10mm.
- MARKING IS FOR PACKAGE ORIENTATION PURPOSE ONLY.
- NUMBER OF LEADS SHOWN FOR REFERENCE ONLY.
- ALL DIMENSIONS APPLY TO BOTH LEADED (-) AND PbFREE (+) PKG. CODES.

-DRAWING NOT TO SCALE-

| | | |
|---|---------------------------------|------------|
|  | | |
| TITLE: PACKAGE OUTLINE, 36, 40, 48L THIN QFN, 6x6x0.75mm | | |
| APPROVAL | DOCUMENT CONTROL NO. 21-0141 | REV. K 2/2 |

用于双SCART连接器的 低功耗音频/视频开关，带有音量控制

封装信息(续)

如需最近的封装外形信息和焊盘布局，请查询 china.maxim-ic.com/packages。请注意，封装编码中的“+”、“#”或“-”仅表示RoHS状态。封装图中可能包含不同的尾缀字符，但封装图只与封装有关，与RoHS状态无关。

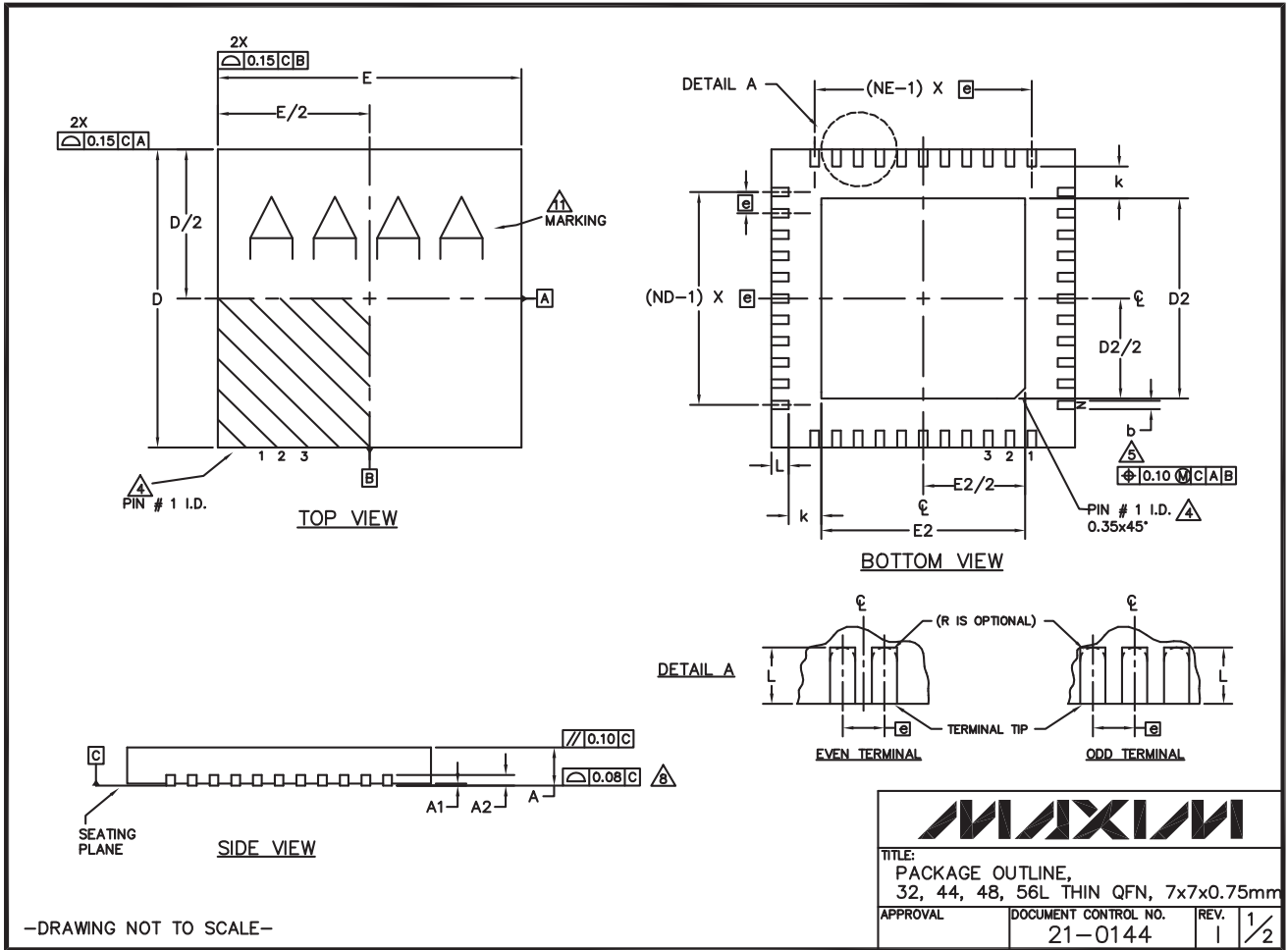

用于双SCART连接器的 低功耗音频/视频开关，带有音量控制

封装信息(续)

如需最近的封装外形信息和焊盘布局，请查询 china.maxim-ic.com/packages。请注意，封装编码中的“+”、“#”或“-”仅表示RoHS状态。封装图中可能包含不同的尾缀字符，但封装图只与封装有关，与RoHS状态无关。

MAX9670/MAX9671

| COMMON DIMENSIONS | | | | | | | | | | | | | | | |
|-------------------|-----------|------|------|-----------|------|------|-----------|------|------|-------------------------------------|------|------|-----------|------|------|
| PKG | 32L 7x7 | | | 44L 7x7 | | | 48L 7x7 | | | CUSTOM PKG. (T4877-1) 48L 7x7 | | | 56L 7x7 | | |
| | MIN. | NOM. | MAX. | MIN. | NOM. | MAX. | MIN. | NOM. | MAX. | MIN. | NOM. | MAX. | MIN. | NOM. | MAX. |
| A | 0.70 | 0.75 | 0.80 | 0.70 | 0.75 | 0.80 | 0.70 | 0.75 | 0.80 | 0.70 | 0.75 | 0.80 | 0.70 | 0.75 | 0.80 |
| A1 | 0 | 0.02 | 0.05 | 0 | 0.02 | 0.05 | 0 | 0.02 | 0.05 | 0 | 0.02 | 0.05 | 0 | - | 0.05 |
| A2 | 0.20 REF. | | | 0.20 REF. | | | 0.20 REF. | | | 0.20 REF. | | | 0.20 REF. | | |
| b | 0.25 | 0.30 | 0.35 | 0.20 | 0.25 | 0.30 | 0.20 | 0.25 | 0.30 | 0.20 | 0.25 | 0.30 | 0.15 | 0.20 | 0.25 |
| D | 6.90 | 7.00 | 7.10 | 6.90 | 7.00 | 7.10 | 6.90 | 7.00 | 7.10 | 6.90 | 7.00 | 7.10 | 6.90 | 7.00 | 7.10 |
| E | 6.90 | 7.00 | 7.10 | 6.90 | 7.00 | 7.10 | 6.90 | 7.00 | 7.10 | 6.90 | 7.00 | 7.10 | 6.90 | 7.00 | 7.10 |
| e | 0.65 BSC. | | | 0.50 BSC. | | | 0.50 BSC. | | | 0.50 BSC. | | | 0.40 BSC. | | |
| k | 0.25 | - | - | 0.25 | - | - | 0.25 | - | - | 0.25 | - | - | 0.25 | - | - |
| L | 0.45 | 0.55 | 0.65 | 0.45 | 0.55 | 0.65 | 0.30 | 0.40 | 0.50 | 0.45 | 0.55 | 0.65 | 0.30 | 0.40 | 0.50 |
| N | 32 | | | 44 | | | 48 | | | 44 | | | 56 | | |
| ND | 8 | | | 11 | | | 12 | | | 10 | | | 14 | | |
| NE | 8 | | | 11 | | | 12 | | | 12 | | | 14 | | |

| EXPOSED PAD VARIATIONS | | | | | | | | |
|------------------------|-------------------|------|------|------|------|------|------|--------------------|
| PKG. CODES | DEPOPULATED LEADS | D2 | | | E2 | | | JEDEC MO220 REV. C |
| | | MIN. | NOM. | MAX. | MIN. | NOM. | MAX. | |
| T3277-2 | - | 4.55 | 4.70 | 4.85 | 4.55 | 4.70 | 4.85 | - |
| T3277-3 | - | 4.55 | 4.70 | 4.85 | 4.55 | 4.70 | 4.85 | - |
| T4477-2 | - | 4.55 | 4.70 | 4.85 | 4.55 | 4.70 | 4.85 | WKKD-1 |
| T4477-3 | - | 4.55 | 4.70 | 4.85 | 4.55 | 4.70 | 4.85 | WKKD-1 |
| T4877-3 | - | 4.95 | 5.10 | 5.25 | 4.95 | 5.10 | 5.25 | - |
| T4877-4 | - | 5.40 | 5.50 | 5.60 | 5.40 | 5.50 | 5.60 | - |
| T4877-6 | - | 5.40 | 5.50 | 5.60 | 5.40 | 5.50 | 5.60 | - |
| T4877-7 | - | 4.95 | 5.10 | 5.25 | 4.95 | 5.10 | 5.25 | - |
| T4877M-1 | - | 5.40 | 5.50 | 5.60 | 5.40 | 5.50 | 5.60 | - |
| T4877M-6 | - | 5.40 | 5.50 | 5.60 | 5.40 | 5.50 | 5.60 | - |
| T4877MN-8 | - | 5.40 | 5.50 | 5.60 | 5.40 | 5.50 | 5.60 | - |
| T4877N-8 | - | 5.40 | 5.50 | 5.60 | 5.40 | 5.50 | 5.60 | - |
| T5677-1 | - | 5.40 | 5.50 | 5.60 | 5.40 | 5.50 | 5.60 | - |
| T5677MN-1 | - | 5.40 | 5.50 | 5.60 | 5.40 | 5.50 | 5.60 | - |
| T5677-2 | - | 5.40 | 5.50 | 5.60 | 5.40 | 5.50 | 5.60 | - |

NOTES:

- DIMENSIONING & TOLERANCING CONFORM TO ASME Y14.5M-1994.
- ALL DIMENSIONS ARE IN MILLIMETERS. ANGLES ARE IN DEGREES.
- N IS THE TOTAL NUMBER OF TERMINALS.
- THE TERMINAL #1 IDENTIFIER AND TERMINAL NUMBERING CONVENTION SHALL CONFORM TO JEDEC 95-1 SPP-012. DETAILS OF TERMINAL #1 IDENTIFIER ARE OPTIONAL, BUT MUST BE LOCATED WITHIN THE ZONE INDICATED. THE TERMINAL #1 IDENTIFIER MAY BE EITHER A MOLD OR MARKED FEATURE.
- DIMENSION b APPLIES TO METALLIZED TERMINAL AND IS MEASURED BETWEEN 0.25 mm AND 0.30 mm FROM TERMINAL TIP.
- ND AND NE REFER TO THE NUMBER OF TERMINALS ON EACH D AND E SIDE RESPECTIVELY.
- DEPOPULATION IS POSSIBLE IN A SYMMETRICAL FASHION.
- COPLANARITY APPLIES TO THE EXPOSED HEAT SINK SLUG AS WELL AS THE TERMINALS.
- DRAWING CONFORMS TO JEDEC MO220 EXCEPT THE EXPOSED PAD DIMENSIONS OF T4877-3/-4/-6 & T5677-1.
- WARPAGE SHALL NOT EXCEED 0.10 mm.
- MARKING IS FOR PACKAGE ORIENTATION REFERENCE ONLY.
- NUMBER OF LEADS SHOWN ARE FOR REFERENCE ONLY.
- ALL DIMENSIONS APPLY TO BOTH LEADED (-) AND PbFREE (+) PKG. CODES.

-DRAWING NOT TO SCALE-

| | | |
|---|---------------------------------|---------------|
|  | | |
| TITLE: PACKAGE OUTLINE, 32, 44, 48, 56L THIN QFN, 7x7x0.75mm | | |
| APPROVAL | DOCUMENT CONTROL NO. 21-0144 | REV. 1 / 2 |

用于双SCART连接器的 低功耗音频/视频开关，带有音量控制

修订历史

| 修订号 | 修订日期 | 说明 | 修改页 |
|-----|-------|--|--|
| 0 | 7/09 | 最初版本。 | — |
| 1 | 3/10 | 在 <i>Absolute Maximum Ratings</i> 部分中增加了 θ_{JA} 和 θ_{JC} 的相关信息、调整了注释部分的内容、更新了功耗指标、修正了文中多处内容。 | 1-8, 17, 20, 21, 22, 24-29, 33, 35, 36, 37 |
| 2 | 12/10 | 更新了表14。 | 33 |

Maxim北京办事处

北京 8328信箱 邮政编码 100083

免费电话：800 810 0310

电话：010-6211 5199

传真：010-6211 5299

Maxim不对Maxim产品以外的任何电路使用负责，也不提供其专利许可。Maxim保留在任何时间、没有任何通报的前提下修改产品资料和规格的权利。

44 **Maxim Integrated Products, 120 San Gabriel Drive, Sunnyvale, CA 94086 408-737-7600**